



Kementerian Pendidikan dan Kebudayaan  
Republik Indonesia  
2014



# Bermain di Lingkunganku

Buku Tematik Terpadu Kurikulum 2013

Tema 2

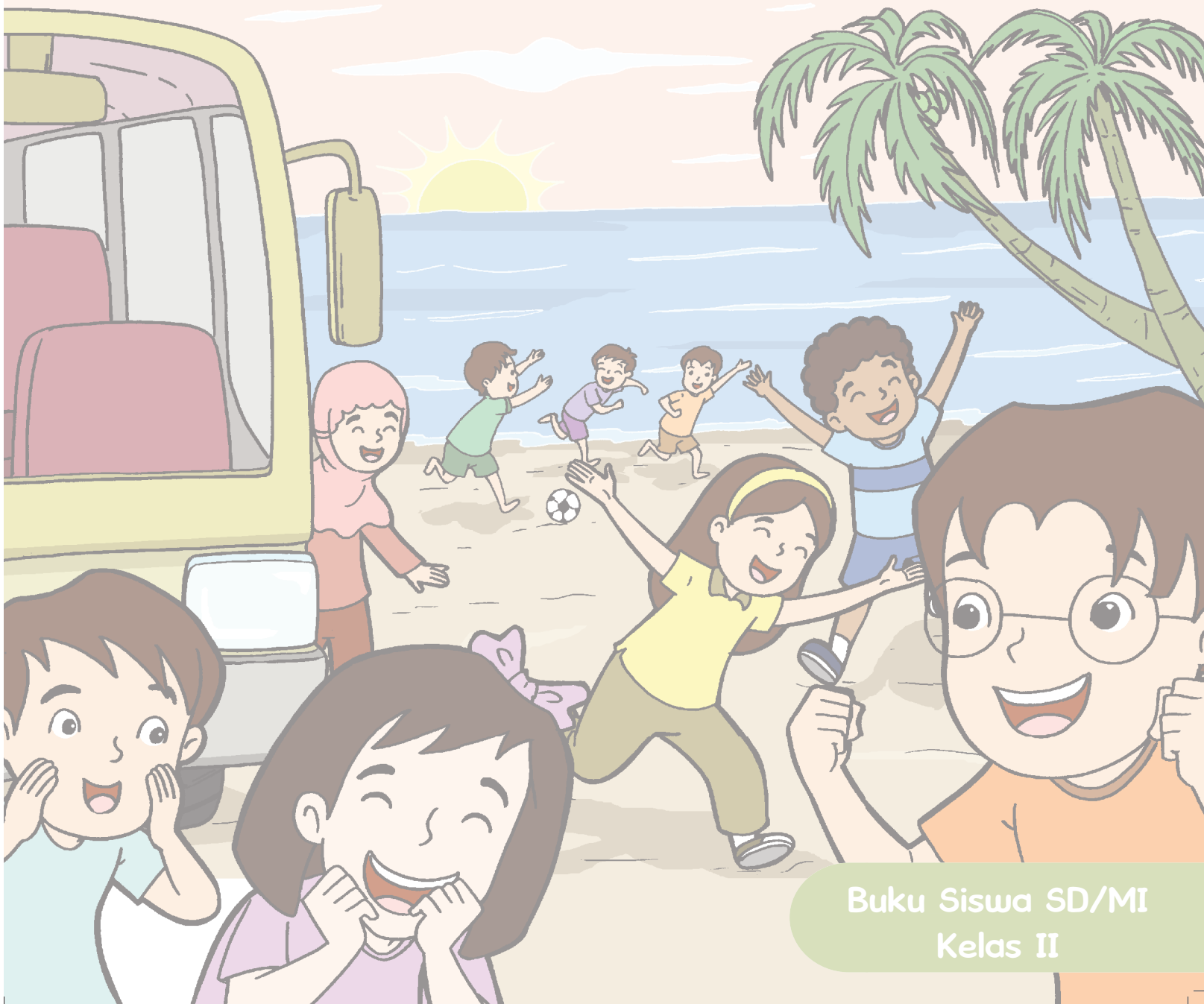

Buku Siswa SD/MI  
Kelas II

Hak Cipta © 2014 pada Kementerian Pendidikan dan Kebudayaan  
Dilindungi Undang-Undang

MILIK NEGARA  
TIDAK DIPERDAGANGKAN

***Disklaimer:** Buku ini merupakan buku siswa yang dipersiapkan Pemerintah dalam rangka implementasi Kurikulum 2013. Buku siswa ini disusun dan ditelaah oleh berbagai pihak di bawah koordinasi Kementerian Pendidikan dan Kebudayaan, dan dipergunakan dalam tahap awal penerapan Kurikulum 2013. Buku ini merupakan “dokumen hidup” yang senantiasa diperbaiki, diperbaharui, dan dimutakhirkan sesuai dengan dinamika kebutuhan dan perubahan zaman. Masukan dari berbagai kalangan diharapkan dapat meningkatkan kualitas buku ini.*

### Katalog Dalam Terbitan (KDT)

Indonesia. Kementerian Pendidikan dan Kebudayaan.

Bermain di Lingkunganku / Kementerian Pendidikan dan Kebudayaan.--

Jakarta: Kementerian Pendidikan dan Kebudayaan, 2014.

vi, 162 : illus. ; 29,7 cm. -- (Tema; 2)

Tematik Terpadu Kurikulum 2013

Untuk SD/MI Kelas II

ISBN 978-602-282-167-0

1. Tematik Terpadu -- Studi dan Pengajaran

I. Seri

II. Kementerian Pendidikan dan Kebudayaan

372

Kontributor Naskah: Marina Novianti, Purnomosidi, Faisal, Taufina, dan Irene Maria J. Astuti

Penelaah : Suparwoto, Vincentia Irene Meitiniarti, Wahyuningsih, Margono, Ekram Pawiroputro, Delviati, Isah Cahyani, Tri Hartiti, Amat Komari, Agus Puji-anto, Silvinia, Erlina Wiyanarti, Mugiyo Hartono, dan Heri Tjahjono.

Penyelia Penerbitan: Pusat Kurikulum dan Perbukuan, Balitbang, Kemdikbud

Cetakan Ke-1, 2014

Disusun dengan huruf Baar Metanoia, 18 pt

## Kata Pengantar

Kurikulum 2013 adalah kurikulum berbasis kompetensi. Di dalamnya dirumuskan secara terpadu kompetensi sikap, pengetahuan, dan keterampilan yang harus dikuasai peserta didik. Juga dirumuskan proses pembelajaran dan penilaian yang diperlukan untuk memastikan ketercapaian kompetensi yang diinginkan tersebut. Buku yang ditulis dengan mengacu pada kurikulum ini harusnya dirancang dengan menggunakan proses pembelajaran yang sesuai untuk mencapai kompetensi yang sesuai dan diukur dengan proses penilaian yang sesuai.

Pertanyaannya adalah seperti apa bentuk ideal Buku Siswa Kelas II SD/MI yang pada hakekatnya baru setahun belajar membaca dan menulis? Rentang jawaban atas pertanyaan ini dapat sangat ekstrim. Dalam hal isi ada yang menginginkan tanpa buku, tetapi juga ada yang menginginkan satu buku terpisah untuk setiap mata pelajaran. Dalam hal penyajian ada yang menginginkan berbasis kegiatan yang harus dilakukan peserta didik, tetapi ada juga yang menginginkan berbasis materi yang harus dikuasai peserta didik. Perdebatan semacam ini tidak akan pernah selesai.

Buku Seri Pembelajaran Tematik Terpadu untuk Siswa Kelas II SD/MI ini ditulis sebagai jalan tengah diantara keinginan-keinginan tersebut. Bukannya tanpa buku, melainkan ada buku yang memuat materi minimal berisi kegiatan-kegiatan yang harus dilakukan peserta didik Kelas II SD/MI untuk mencapai kompetensi yang diharapkan. Pendekatan pembelajaran tematik terpadu dipilih dengan beberapa alasan. *Pertama*, peserta didik Kelas II SD/MI, yang sesuai perkembangannya lebih mudah memahami pengetahuan faktual, diajak melalui tema-tema mengikuti proses pembelajaran *transdisipliner* dimana kompetensi yang diajarkan dikaitkan dengan konteks peserta didik dan lingkungannya. *Kedua*, melalui pendekatan terpadu, pembelajaran *multidisipliner-interdisipliner* diwujudkan agar tumpang tindih antar materi pembelajaran yang selama ini terjadi dapat dihindari demi tercapainya efisiensi materi pembelajaran dan efektivitas penyerapannya oleh peserta didik.

Sebagaimana lazimnya sebuah buku teks pelajaran yang mengacu pada kurikulum berbasis kompetensi, buku ini memuat rencana pembelajaran berbasis aktivitas. Di dalamnya dirancang urutan pembelajaran yang dinyatakan dalam kegiatan-kegiatan yang harus dilakukan peserta didik. Dengan demikian buku ini mengarahkan yang harus dilakukan peserta didik bersama guru dan teman-teman sekelasnya untuk mencapai kompetensi tertentu; buku yang pemanfaatannya adalah dengan peserta didik mempraktikkan materi-materi kegiatan yang tercantum didalamnya secara mandiri atau kelompok, bukan buku yang materinya dibaca, diisi, ataupun dihafal.

Buku ini menjabarkan usaha minimal yang harus dilakukan peserta didik untuk mencapai kompetensi yang diharapkan. Sesuai dengan pendekatan yang digunakan dalam Kurikulum 2013, peserta didik diajak menjadi berani untuk mencari sumber belajar lain yang tersedia dan terbentang luas di sekitarnya. Peran guru dalam meningkatkan dan menyesuaikan daya serap peserta didik dengan ketersediaan kegiatan pada buku ini sangat penting. Guru dapat memperkayanya dengan kreasi dalam bentuk kegiatan-kegiatan lain yang sesuai dan relevan yang bersumber dari lingkungan sosial dan alam.

Sebagai edisi pertama, buku ini sangat terbuka dan perlu terus dilakukan perbaikan dan penyempurnaan. Untuk itu, kami mengundang para pembaca memberikan kritik, saran, dan masukan untuk perbaikan dan penyempurnaan pada edisi berikutnya. Atas kontribusi tersebut, kami ucapkan terima kasih. Mudah-mudahan kita dapat memberikan yang terbaik bagi kemajuan dunia pendidikan dalam rangka mempersiapkan generasi seratus tahun Indonesia Merdeka (2045).

Jakarta, Januari 2014

Menteri Pendidikan dan Kebudayaan

Mohammad Nuh

## Tentang Buku Siswa Pembelajaran Tematik Terpadu Kelas II

1. Buku siswa merupakan buku panduan sekaligus buku aktivitas yang akan memudahkan para siswa terlibat aktif dalam pembelajaran.
2. Buku siswa didesain penuh gambar dan warna untuk menstimulasi imajinasi dan minat siswa.
3. Buku siswa dilengkapi dengan penjelasan lebih rinci tentang isi dan penggunaan sebagaimana dituangkan dalam Buku Panduan Guru.
4. Kegiatan pembelajaran yang ada di buku siswa lebih merupakan contoh kegiatan yang dapat dipilih guru dalam melaksanakan pembelajaran. Guru diharapkan mampu mengembangkan ide-ide kreatif lebih lanjut dengan memanfaatkan alternatif-alternatif kegiatan yang ditawarkan di dalam Buku Panduan Guru, atau mengembangkan ide-ide pembelajaran sendiri.
5. Pada semester 1 terdapat 4 tema. Setiap tema terdiri atas 4 subtema. Tiap subtema diuraikan ke dalam 6 pembelajaran. Satu pembelajaran dialokasikan untuk 1 hari. Penjelasan lebih rinci tentang aktivitas pembelajaran dituangkan pada Buku Panduan Guru.
6. Struktur penulisan buku semaksimal mungkin diusahakan memfasilitasi pengalaman belajar yang bermakna yang diterjemahkan melalui subjudul *Ayo Mengamati, Ayo Bermain Peran, Ayo Berlatih, Ayo Bercerita, Ayo Berkreasi, Ayo Menulis, Ayo Membaca, Ayo Bernyanyi, Ayo Beraktivitas, Ayo Berdiskusi, Ayo Menanya, dan Belajar bersama Orang Tua.*
7. Buku ini bersifat serba-mencakup (*self contained*) agar dapat digunakan oleh orang tua secara mandiri untuk mendukung aktivitas belajar siswa di rumah.
8. Di setiap akhir pembelajaran, terdapat kolom untuk orang tua dengan subjudul Belajar di Rumah. Kolom ini berisi aktivitas belajar yang dapat dilakukan orang tua bersama siswa. Orang tua diharapkan berdiskusi dan terlibat aktif dalam aktivitas belajar siswa.

9. Kecuali sangat sedikit teks pelajaran membaca yang merupakan konsumsi siswa, wacana-wacana yang ada di buku siswa diperuntukkan bagi guru, bukan siswa. Meskipun demikian, mengingat siswa akan terpapar dengan teks-teks itu, khusus untuk buku kelas II penggunaan tanda baca hanya pada yang bersifat dasar dan seperlunya saja, seperti penggunaan huruf kapital di awal kalimat, penulisan nama dan penggunaan tanda titik (.), tanda koma (,), tanda hubung (-), dan tanda tanya (?). Namun harus dipastikan bahwa tanda-tanda baca tersebut belum diajarkan kepada siswa .
10. Pada setiap akhir subtema terdapat lembar refleksi diri dengan icon “Sekarang Aku Bisa”. Lembar ini bertujuan membantu siswa dan guru mengetahui apa yang telah dicapai dan apa yang harus ditingkatkan.
11. Lembar penilaian merupakan bagian akhir subtema yang dapat digunakan sebagai alat penilaian pencapaian kompetensi. Namun guru dapat mengembangkan alat penilaian sendiri sesuai dengan kebutuhan di lapangan.

## Daftar Isi

Kata Pengantar	iii
Tentang Buku Siswa	iv
Daftar Isi	vi
<b>Subtema 1:</b> Bermain di Lingkungan Rumah	2
<b>Subtema 2:</b> Bermain di Rumah Teman	42
<b>Subtema 3:</b> Bermain di Lingkungan Sekolah	82
<b>Subtema 4:</b> Bermain di Tempat Wisata	122
Daftar Pustaka	162

## Tema 2

# Bermain di Lingkunganku

Beni sedang sakit.

Dia tidak boleh ke luar rumah.

Dia hanya boleh bermain di dalam rumah.

Bersama Tiur dan Ibu, Beni belajar berbagai jenis permainan.

Teman-teman Beni datang berkunjung, dan bermain bersama Beni di rumah.

Setelah Beni sembuh, barulah dia kembali bersekolah.

Pada saat liburan, Beni dan teman-teman mengunjungi tempat wisata dan bermain di sana.

Perhatikan gambar di bawah ini!



Beni belajar mengenali berbagai jenis permainan.

Permainan-permainan ini bisa dilakukan di beragam tempat.

Coba ceritakan, di mana Beni melakukan permainan-permainan yang digambarkan di atas.

Apakah Beni bermain sendiri atau tidak?

Apa yang harus kita perhatikan dalam tiap situasi pada gambar di atas? Apa permainan kegemaranmu?

## Subtema 1 Bermain di Lingkungan Rumah

Liburan telah usai.

Sekarang sekolah dimulai kembali.

Beni demam, dia harus beristirahat di rumah dulu.

Selama di rumah, Beni bermain bersama Tiur dan Ibu.

Tiur adalah kakak Beni.

Tiur kasihan pada Beni adiknya.

Ibu juga kasihan kepada Beni, karena tidak bisa bermain di luar.

Ibu mengajarkan beberapa kegiatan yang bisa dilakukan di dalam rumah.

**Perhatikan gambar di bawah ini!**

Tuliskan pertanyaan dan jawaban mengenai bermain di lingkungan rumah sesuai gambar di atas!

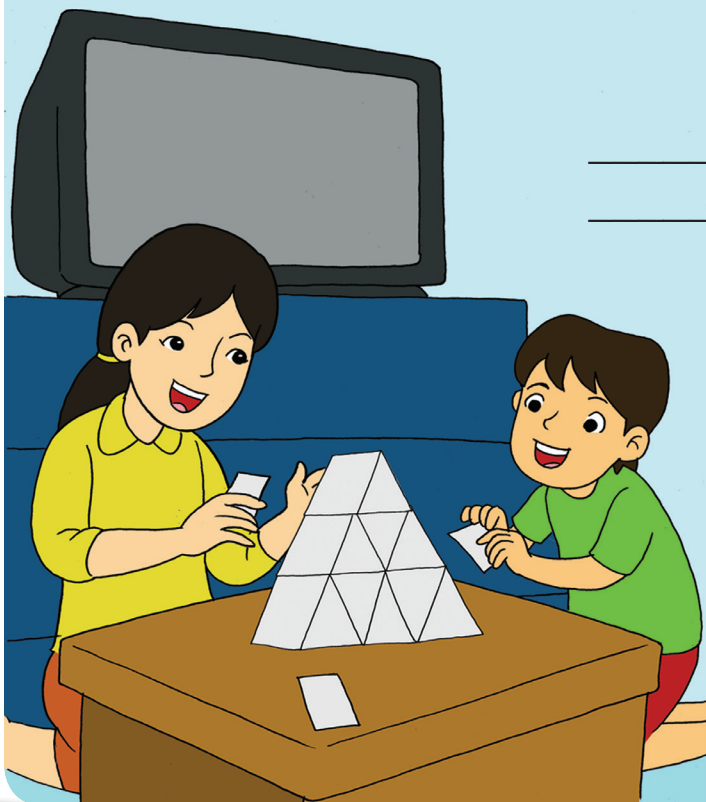

Pertanyaan \_\_\_\_\_

\_\_\_\_\_

Jawaban \_\_\_\_\_

\_\_\_\_\_



Permainan di sekitar rumah.



### Ayo Mengamati

Amatilah gambar dan percakapan di bawah dengan cermat.



Lengkapi kalimat berikut berdasarkan isi percakapan di atas.

1. Beni merasa bosan. Ia ingin \_\_\_\_\_
2. Tiur mengajak Beni untuk \_\_\_\_\_ bersama.
3. Permainan kegemaran Beni adalah \_\_\_\_\_
4. Beni tidak dapat bermain di luar karena \_\_\_\_\_
5. Tiur tidak sakit. Kondisi tubuh Tiur adalah \_\_\_\_\_

Isilah pernyataan di bawah ini.

Permainan kegemaranmu adalah \_\_\_\_\_

Permainan kegemaran adikmu adalah \_\_\_\_\_

Permainan kegemaran kakakmu adalah \_\_\_\_\_

Walaupun kegemaran berbeda, kami tetap \_\_\_\_\_



### Ayo Bercerita

Lengkapi bacaan sesuai isi percakapan yang dilakukan Beni dan Tiur.

Beni seorang anak laki-laki kelas dua SD. Hari ini Beni tidak ke sekolah karena sedang \_\_\_\_\_ . Selama sakit, Beni tidak boleh bermain bola. Dia harus \_\_\_\_\_ di tempat tidur. Beni merasa \_\_\_\_\_ karena tidak bisa bermain permainan kegemarannya.

Tiur seorang anak perempuan kelas empat SD. Walaupun tidak gemar bermain bola, Tiur merasa \_\_\_\_\_ kepada Beni, adiknya. Tiur senang \_\_\_\_\_. Tiur membawakan kertas dan pensil berwarna untuk Beni.

Walaupun Tiur dan Beni mempunyai perbedaan kegemaran dan berbeda jenis kelamin, tapi mereka tetap \_\_\_\_\_ .

Sekarang lengkapi cerita di bawah ini tentang dirimu sendiri.

Aku adalah anak \_\_\_\_\_  
Aku bersekolah di \_\_\_\_\_  
\_\_\_\_\_

Sekarang aku kelas \_\_\_\_\_  
Kegemaranku adalah \_\_\_\_\_



### Ayo Berlatih

Mengelompokkan kegiatan di rumah dengan percaya diri.

Tuliskan kegiatan apa yang bisa dilakukan di rumah.

1. menggambar
2. ....
3. ....
4. ....

Tuliskan benda yang diperlukan untuk setiap kegiatan. Lakukan seperti contoh.

## Menggambar

1. kertas
2. pensil
3. penghapus
4. pensil warna

- .....
1. \_\_\_\_\_
  2. \_\_\_\_\_
  3. \_\_\_\_\_
  4. \_\_\_\_\_
  5. \_\_\_\_\_

- .....
1. \_\_\_\_\_
  2. \_\_\_\_\_
  3. \_\_\_\_\_
  4. \_\_\_\_\_
  5. \_\_\_\_\_

- .....
1. \_\_\_\_\_
  2. \_\_\_\_\_
  3. \_\_\_\_\_
  4. \_\_\_\_\_
  5. \_\_\_\_\_



## Ayo Menulis

Tuliskan tentang kegiatan bermainmu di rumah dengan cermat.

Contoh:

### Bermain Rumah Kartu

Ketika di rumah saya bermain bersama kakak. Saya bermain permainan rumah kartu. Permainan itu adalah menyusun kartu seperti bentuk rumah. Semakin tinggi semakin sulit menyusun kartu. Kami harus menyusun dengan hati-hati, kalau tidak rumah kartunya akan runtuh. Pemenangnya adalah yang berhasil menyusun rumah kartu paling tinggi dan kokoh.

Blank lined writing area with 11 punch holes at the top.

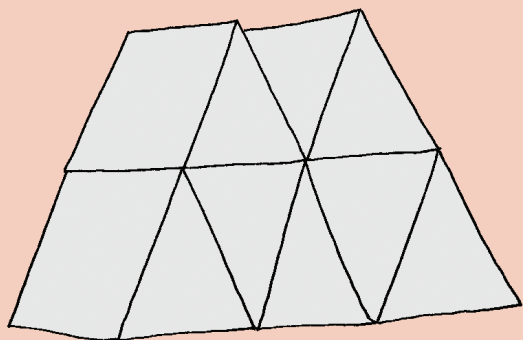

Beni menyusun 52 kartu. Kemudian Beni meletakkan 25 kartu lagi pada rumah kartu tersebut. Berapa jumlah kartu yang ada seluruhnya?

Jawab :  $52 + 25 = 77$

Jadi, kartu yang ada pada rumah kartu seluruhnya ada 77 buah.



Anak berdiskusi dengan orang tua tentang permainan yang sering dilakukan di rumah. Kemudian anak dengan bimbingan orangtua menuliskan hal-hal yang diperlukan untuk permainan tersebut di atas secarik kertas.



## Ayo Berlatih

Lakukan penjumlahan berikut dengan percaya diri!

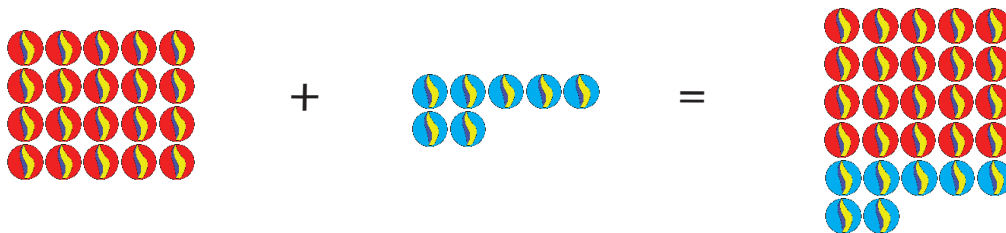

Bilangan 27, 20 dan 7 dapat ditulis sebagai berikut.

$$\begin{array}{r} 20 + 7 = 27 \\ 7 + 20 = 27 \end{array}$$

Perhatikan contoh berikut.

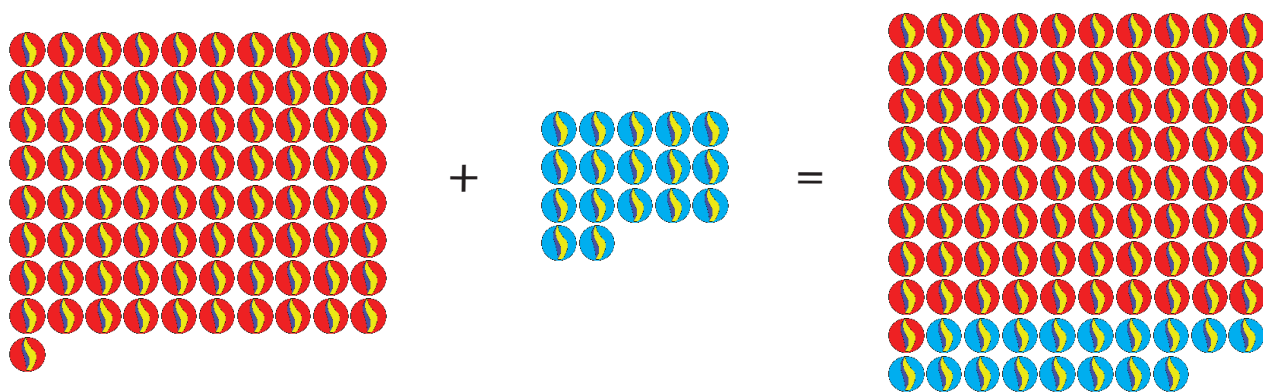

$$81 + 17 = 98$$

Jumlah kelereng biru adalah 17 karena bila ditambahkan,  $81 + \underline{17}$  adalah 98.

Sekarang tuliskan nilai yang masih kosong pada soal berikut.

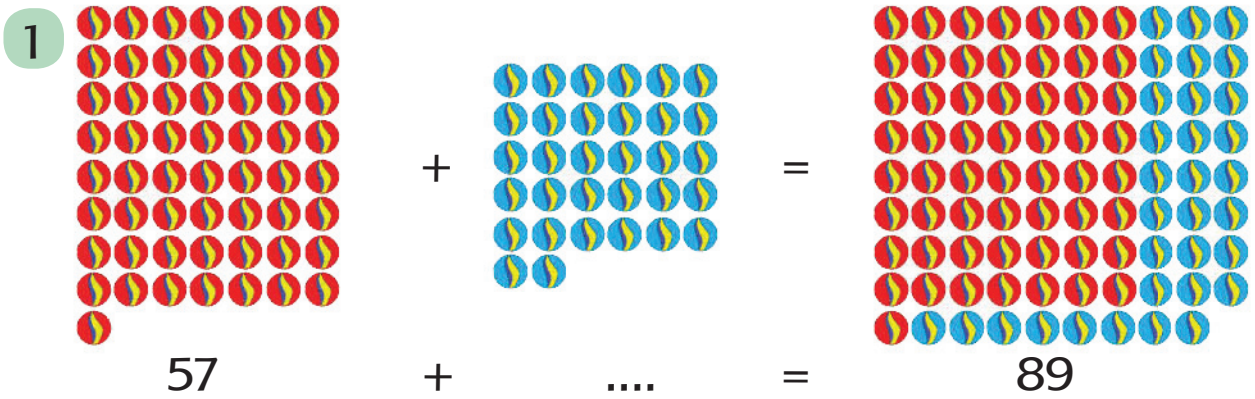

Jumlah kelereng biru adalah .... karena bila ditambahkan,  $57 + \dots$  adalah 89.

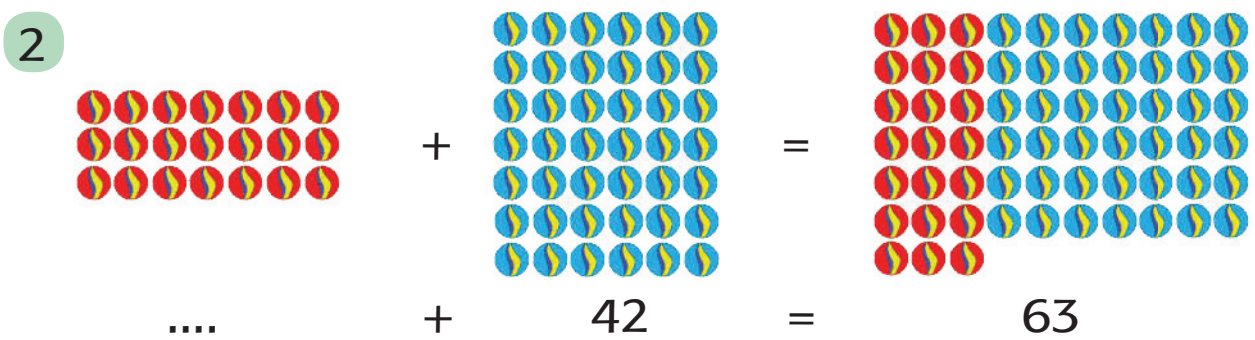

Jumlah kelereng merah adalah .... karena bila ditambahkan,  $\dots + 42$  adalah 63.

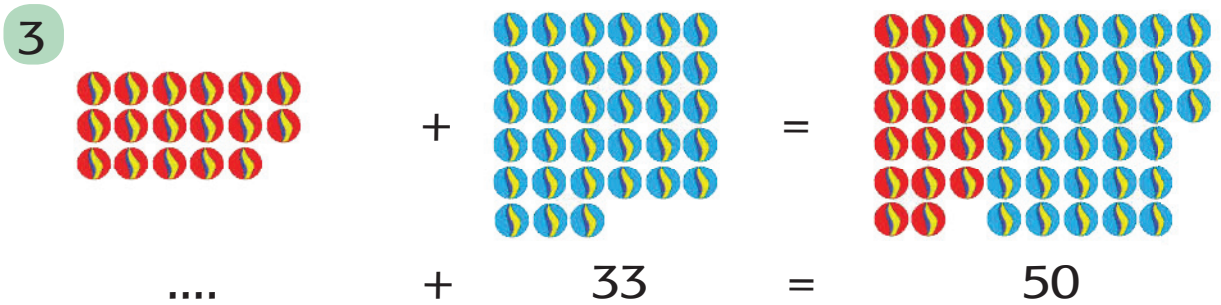

Jumlah kelereng merah adalah .... karena bila ditambahkan,  $\dots + 33$  adalah 50.

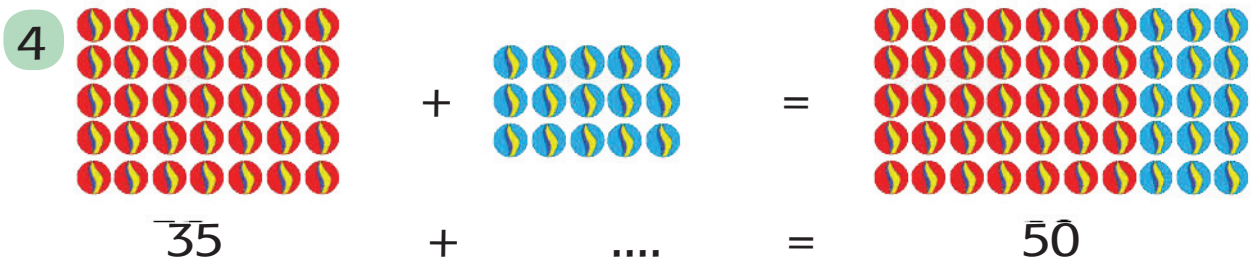

Jumlah kelereng biru adalah .... karena bila ditambahkan,  $35 + \dots$  adalah 50.



## Ayo Berkreasi

### Membuat gambar ekspresif dengan percaya diri

Buatlah gambar tentang kegiatan bermain yang pernah kamu lakukan di rumah. Lakukan dengan percaya diri.

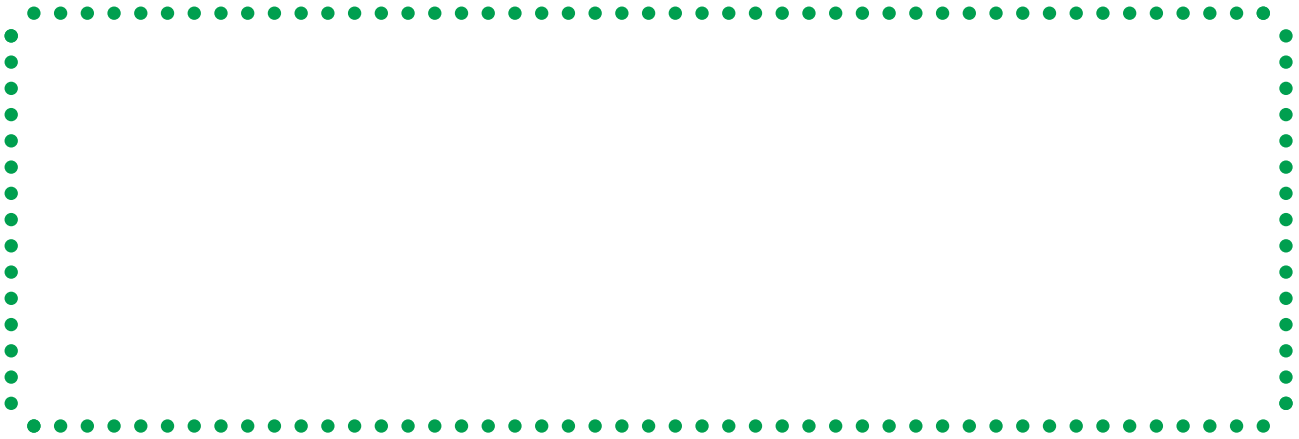

Apakah kalian senang menggambar? Gambar dapat dibuat dengan berbagai bentuk garis. Macam-macam garis seperti berikut:

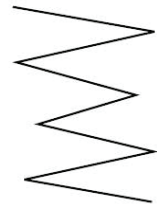
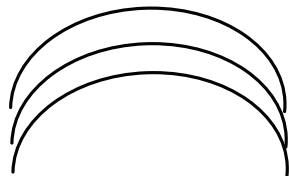

Ciptakan gambar dengan menggunakan berbagai bentuk garis, misalnya menggambar rumah, mobil, dan lain-lain.

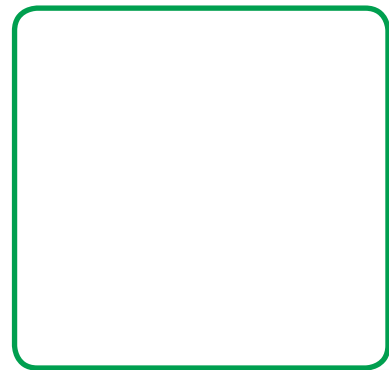
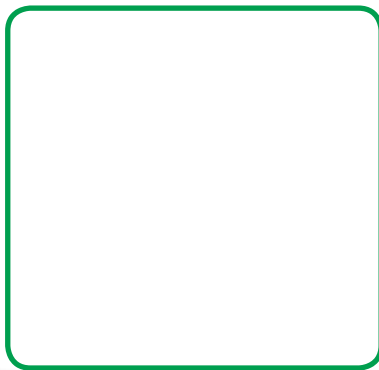
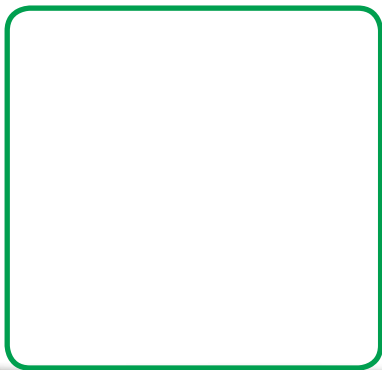



Kamu bisa menggunakan berbagai cara untuk membuat gambar, seperti menggoreskan, memercikkan, dan lain lain.

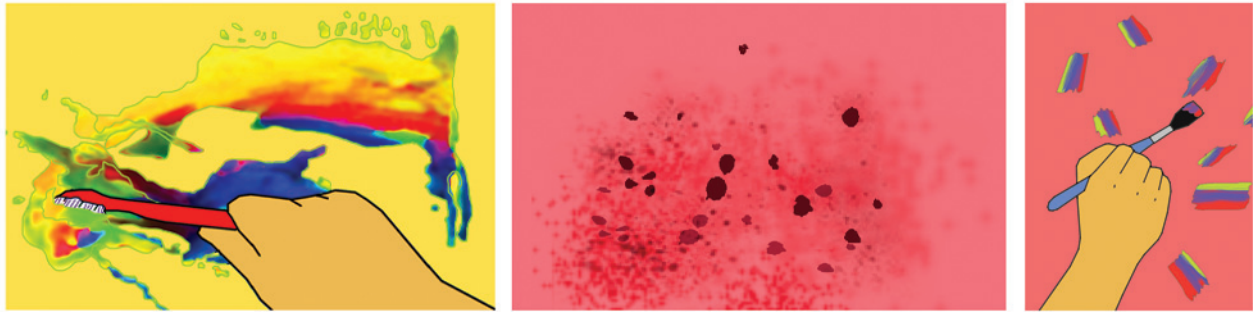

Pada kotak di bawah, buatlah gambar dengan teknik yang kamu sukai.



Diskusikan tentang pentingnya sikap bersatu dalam permainan. Juga tentang hal-hal yang sebaiknya dilakukan sebelum, pada saat dan setelah bermain di lingkungan rumah. Misalnya bila bermain bola di dalam lingkungan rumah apa konsekuensinya. Lalu setelah melakukan prakarya seni di rumah, kita membereskan dan membersihkan rumah kembali.

## Bacalah dengan nyaring.

Hari ini Beni merasa lebih sehat.

Badan Beni sudah tidak demam lagi.

Tapi kata Ibu, Beni masih belum boleh keluar rumah.

Agar Beni tidak bosan, Ibu mengajak Beni dan Tiur bermain belanja-belanjaan.



### Ayo Mengamati

#### Membaca bacaan

Bacalah percakapan berikut. Ikuti contoh dari gurumu.

Jangan main di luar dulu, Beni. Tubuhmu masih lemah, masih butuh istirahat di dalam rumah.

Bagaimana kalau kita bermain belanja-belanjaan?

Iya, Dik, kalau terlalu cepat ke luar rumah, nanti sakit lagi. Kakak sedih kalau Beni sakit.

Ibu, aku sudah tidak demam lagi. Bolehkah aku bermain di luar?

Tapi Beni bosan sekali di dalam rumah, Bu.

Bagaimana Bu, cara bermainnya?

Amatí percakapan di atas dengan cermat, lalu lengkapi kalimat di bawah.

1. Perasaan Beni adalah \_\_\_\_\_  
Perasaan Tiur adalah \_\_\_\_\_  
Perasaan Ibu adalah \_\_\_\_\_
2. Yang Beni inginkan \_\_\_\_\_  
Yang Tiur inginkan \_\_\_\_\_  
Yang Ibu inginkan \_\_\_\_\_
3. Yang kamu inginkan \_\_\_\_\_  
Yang kakakmu inginkan \_\_\_\_\_  
Yang adikmu inginkan \_\_\_\_\_  
Keinginan kalian berbeda, tapi sebagai keluarga kalian tetap \_\_\_\_\_



### Ayo Berlatih

Urutkan gambar di bawah dengan percaya diri. Mulailah dari gambar pertama hingga terakhir dengan menuliskan nomor urutnya dari nomor 1 sampai nomor 6.





## Ayo Bercerita

**Ceritakan pengalamammu berbelanja dengan percaya diri.**

Pernahkah kamu pergi berbelanja?

Apakah ada anggota keluarga yang membantumu?

Ceritakan pengalamammu saat berbelanja.

Apa yang kamu lihat, dengar dan rasakan waktu berbelanja, dan apa yang harus dilakukan? Ceritakan pula siapa yang membantumu, dan bagaimana cara membantunya.



**Lengkapi kalimat di bawah.**

Kakak pernah disuruh Ibu berbelanja. Di sana ada

\_\_\_\_\_

Kakak disuruh membeli \_\_\_\_\_

Aku ikut Kakak berbelanja. Aku membantu

\_\_\_\_\_

Saat membantu Kakak, aku merasa



## Ayo Berlatih

### Berlatih sambil bermain jual beli dengan bertanggung jawab

Berbarislah dalam dua baris di depan papan tulis.

Siswa paling depan memegang spidol/kapur tulis.

Guru akan menyebutkan harga sebuah benda, serta jumlah yang akan dibeli.

Pikirkan jawabannya bersama dalam kelompokmu.

Siswa yang berdiri paling depan akan menuliskan jawabannya pada papan tulis.

Lalu siswa kembali ke barisan dan berdiri paling belakang.

Yang sekarang berdiri di depan mendapat giliran menuliskan jawaban untuk pertanyaan berikut.

Selamat bermain!



## Ayo Beraktivitas

### Berolahraga dengan bertanggung jawab.

Setelah bermain belanja-belanjaan, Tiur mengajak Beni bermain lompat tali. Perhatikan gambar di samping.

Ceritakan gerakan apa yang mereka lakukan.



Gerakan yang dilakukan Tiur dan Beni saat bermain berbeda. Dapatkah kamu menyebutkan gerakan apa saja yang dilakukan pada gambar berikut?

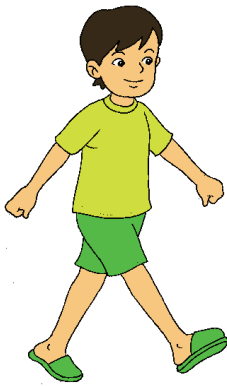

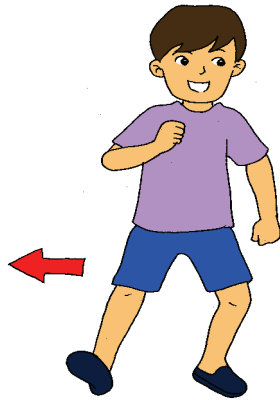











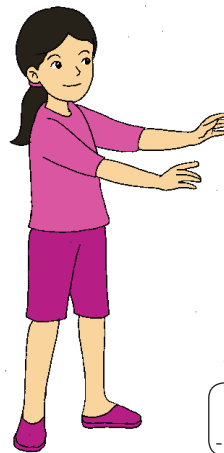



### Ayo Berlatih

Perhatikan contoh berikut. Lalu kerjakan penjumlahan berikut dengan percaya diri.

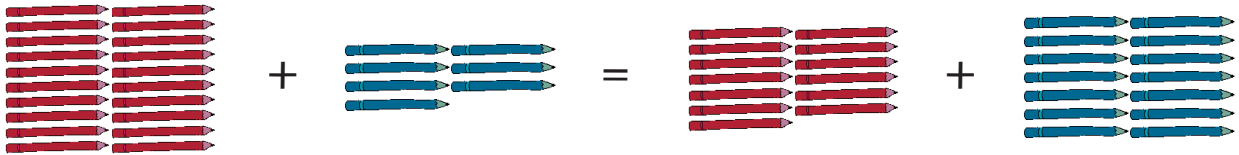

Bilangan 20, 7, 13 dan 14 dapat ditulis sebagai berikut.

$$20 + 7 = 13 + 14$$

$$7 + 20 = 14 + 13$$

Nilai penjumlahan kiri dan kanan adalah sama, yaitu 27. Perhatikan contoh berikut.

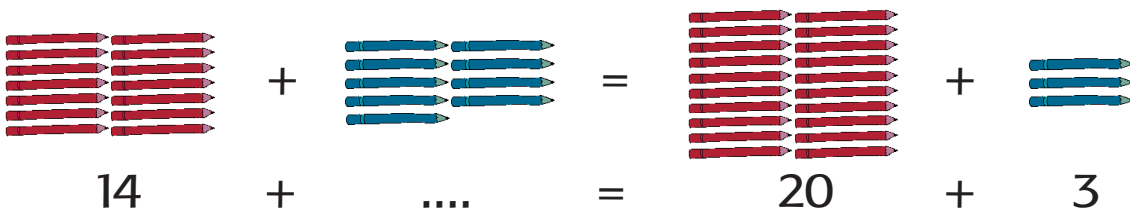

Di ruas kanan  $20 + 3 = 23$ , ruas kiri = ruas kanan, maka pada ruas kiri  $14 + \dots = 23$ .

Sekarang kerjakan soal berikut.

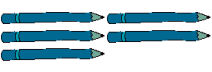
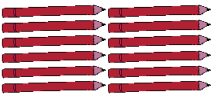
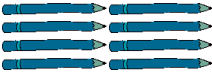
1.  +  =  + 

$$15 + 5 = \dots + 8$$

Di ruas kiri  $15 + 5 = 20$ , ruas kiri = ruas kanan, maka pada ruas kanan  $\dots + 8 = 20$ .

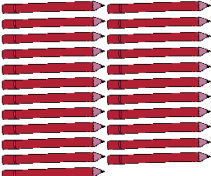
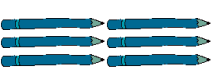
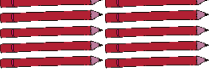
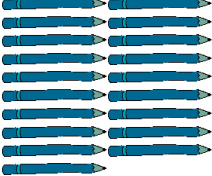
2.  +  =  + 

$$23 + 6 = 10 + \dots$$

Di ruas kiri  $23 + 6 = 29$ , ruas kiri = ruas kanan, maka pada ruas kanan  $10 + \dots = 29$ .

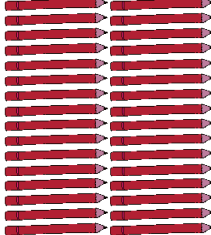
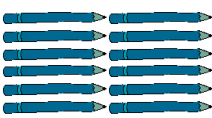
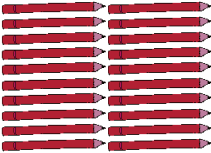
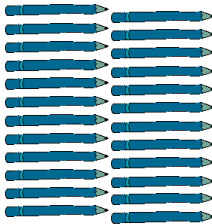
3.  +  =  + 

$$32 + \dots = 20 + 24$$

Di ruas kanan  $20 + 24 = 44$ , ruas kiri = ruas kanan, maka pada ruas kiri  $32 + \dots = 44$ .

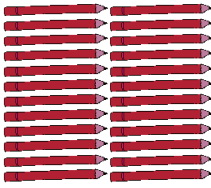
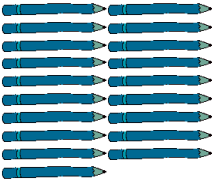
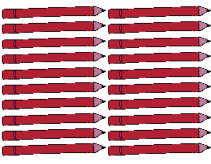
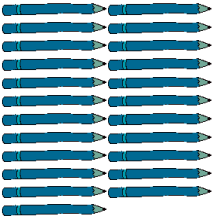
4.  +  =  + 

$$24 + 19 = 20 + \dots$$

Di ruas kiri  $24 + 19 = 43$ , ruas kiri = ruas kanan, maka pada ruas kanan  $20 + \dots = 43$ .



Mengulangi kegiatan berlomba menghitung ke depan di rumah, juga beragam jenis gerakan dasar dengan arah berbeda (ke depan, ke belakang, ke samping)

Berlatih menjumlah dengan persamaan di ruas kiri dan kanan seperti pada latihan





## Ayo Mengamati

Amati cerita di bawah dengan percaya diri dan bacalah bersama–sama.

### Menolong Ibu Berbelanja

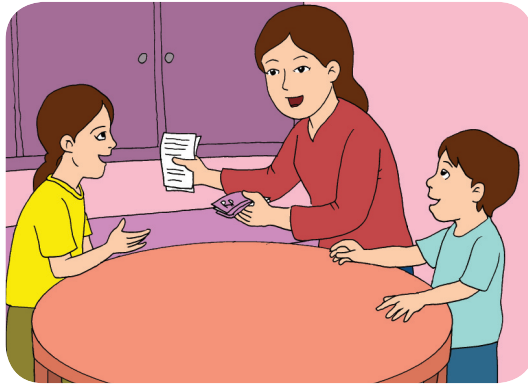

Ibu meminta Tiur pergi berbelanja ke warung.

Ibu memberikan daftar belanjaan dan uang kepada Tiur.

Beni ingin membantu Tiur.

Kata Beni, ia ingin membantu menghitung uang kembalian.

Tiur senang dibantu Beni.

Menurutnya, Beni baik sekali.

Ibu juga berkata Beni anak yang baik.

Menurut Ibu, Tiur juga baik karena mau menolong Ibu berbelanja.

Ibu mengucapkan terima kasih kepada Tiur dan Beni.



## Ayo Berdiskusi

Diskusikan bersama temanmu dengan bertanggung jawab!

1. Bagaimana perasaan Tiur saat diminta Ibu berbelanja ke warung? Mengapa?
2. Mengapa Beni dan Tiur dikatakan bersifat baik?
3. Menurutmu, apa sifat-sifat Tiur dan Beni yang ditunjukkan dalam bacaan di atas?



## Ayo Bercerita

**Ceritakan di depan kelas dengan percaya diri.**

Ceritakan kembali bacaan menolong Ibu berbelanja dengan kata-katamu sendiri.

Ceritakan dengan suara nyaring dan menarik didengar.



## Ayo Berlatih

**Lakukan perhitungan di bawah dengan bertanggung jawab.**

Perhatikan contoh berikut.

Beni dan Tiur bermain jual-beli seperti berikut.

1. Tina membeli garam seharga Rp200. Tiur membayar dengan uang Rp500. Berapa kembalian yang harusnya diterima Tiur?

$$\boxed{\dots} \quad \bigcirc = \quad \boxed{500} \quad \bigcirc - \quad \boxed{200}$$

Uang kembaliannya = 300 karena bila dijumlahkan  $300 + 200 = 500$ .

2. Harga merica satu bungkus Rp450. Tiur memberikan uang Rp500. Berapa kembalian yang diterima Tiur?

$$\boxed{\dots} \quad \bigcirc = \quad \boxed{\dots} \quad \bigcirc - \quad \boxed{\dots}$$

Uang kembaliannya = ..... karena bila dijumlahkan  $\dots + 450 = 500$ .

Selesaikan soal penambahan dan pengurangan berikut.

1.  $\boxed{185} = \boxed{200} - \boxed{\dots}$

Nilai yang dicari =  $\dots$  karena bila dijumlahkan  $\dots + 185 = 200$ .

2.  $\boxed{225} = \boxed{350} - \boxed{\dots}$

Nilai yang dicari =  $\dots$  karena bila dijumlahkan  $\dots + 225 = 350$ .

3.  $\boxed{327} = \boxed{450} - \boxed{\dots}$

Nilai yang dicari =  $\dots$  karena bila dijumlahkan  $\dots + 327 = 450$ .

4.  $\boxed{266} = \boxed{500} - \boxed{\dots}$

Nilai yang dicari =  $\dots$  karena bila dijumlahkan  $\dots + 266 = 500$ .



### Ayo Mengamati

**Amati percakapan di bawah dengan cermat.**

Sepulang belanja, Tiur membantu Ibu merapikan barang-barang belanjaan. Ibu membeli beras dan tepung terigu. Ketika dipegang beras terasa kasar dan tepung terasa halus.

Sekarang, menurutmu bila gula pasir dan gula halus dipegang bagaimana rasanya? Tuliskan.

Bila dipegang, gula pasir terasa \_\_\_\_\_, gula halus terasa \_\_\_\_\_.

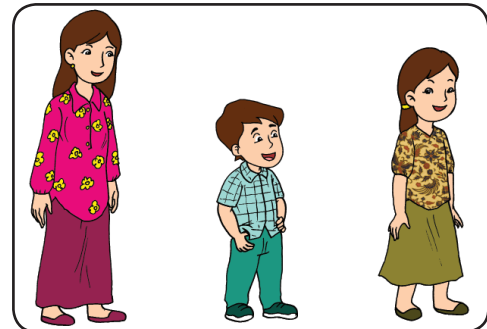

Selain itu, Beni juga memperhatikan motif atau gambar baju Ibu, Tiur dan Beni yang berbeda. Baju Ibu bermotif bunga, baju Beni bermotif kotak-kotak, dan baju Tiur bermotif batik.

Amati gambar berikut. Diskusikan dengan guru dan teman. Menurutmu bila dipegang bagaimana rasanya benda itu di tangan. Apakah kasar atau halus? Bila memiliki motif, tuliskanlah.

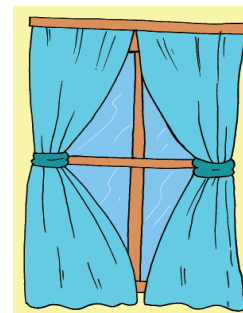
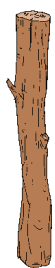

Terasa: ..... Terasa : ..... Terasa: ..... Terasa : .....  
 Motif:..... Motif: ..... Motif: ..... Motif: .....



Di rumah, orang tua mengajak anak mengamati dan membandingkan tekstur (halus/kasarnya suatu benda bila dipegang) serta motif berbagai benda di lingkungan rumah. Anak diajak berdiskusi tentang suatu benda yang memiliki tekstur dan motif yang berbeda sama sekali, misalnya tas tangan (talinya kulit lembut, badan tasnya karung atau anyaman daun kelapa), pintu (badan pintu dari kayu agak kasar, kunci dan engsel dari besi halus, has nyamuk dari kawat berlubang-lubang). Keberagaman ini diperlukan agar benda lebih bermanfaat.



## Ayo Mengamati

**Amati bacaan di bawah dengan cermat.**

Ibu hendak membuat cincau.  
Cincau baik untuk kesehatan.  
Bila diminum cincau dapat  
menyejukkan tubuh.  
Cincau dibuat dari daun  
cincau yang diperas.  
Tiur dan Beni membantu  
membuat cincau.



## Ayo Membaca

**Bacalah bacaan di bawah dengan cermat. Bacalah dengan mandiri**

### Membuat Cincau

Ada dua macam cincau, cincau hitam dan hijau.

Cara membuat cincau hijau lebih mudah, tapi hanya bertahan tiga hari.

Cincau hitam bertahan lebih lama, tapi cara membuatnya lebih sulit.

Bagaimana cara membuat cincau hijau?

Pertama, petiklah daun cincau yang lemas dan berwarna hijau tua lalu cuci.

Kedua, daun cincau diremas, airnya ditampung dalam wadah.

Ketiga, tambahkan air matang 500 mililiter sedikit demi sedikit sambil terus diremas.

Keempat, saringlah dengan kain halus, ambil airnya saja. Pindahkan ke dalam mangkuk yang bersih.

Kelima, simpan di lemari es sekitar 4 jam hingga mengeras dan menjadi agar-agar.

Dan terakhir, setelah keras, potong-potong dan sajikan bersama air gula merah dan santan.

**Perhatikan urutan cara membuat cingau.**

Ada berapa tahap pembuatan cingau yang ditulis di cerita ini?

**Urutkan gambar di bawah dari awal hingga ke akhir proses membuat cingau.**

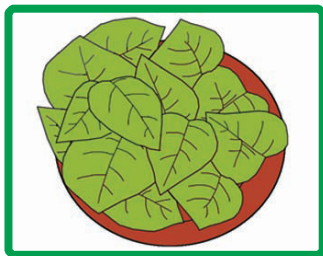

No.....

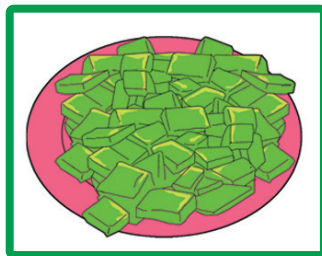

No.....

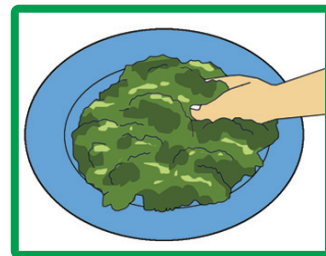

No. 2



No.....



No. 3

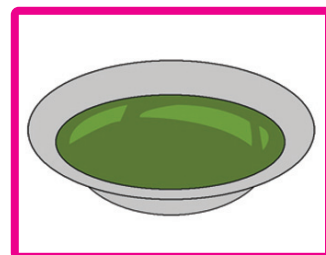

No.....



### Ayo Bercerita

**Ceritakan di depan kelas tentang cara membuat cingau dengan kata-katamu sendiri.**

Berceritalah dengan percaya diri.

Gunakan urutan gambar tadi untuk membantumu menjelaskan.



## Ayo Berdiskusi

**Ayo, berdiskusi dengan bertanggung jawab!**

Perhatikan ketiga gambar. Diskusikan bersama temanmu dengan bertanggung jawab.



1. Apa yang sedang mereka lakukan pada tiap gambar?  
Ceritakan kepada teman di sampingmu.

Beni melakukan \_\_\_\_\_

Tiur melakukan \_\_\_\_\_

Ibu melakukan \_\_\_\_\_

2. Berikan satu contoh sikap bersatu dalam keberagaman di rumah seperti yang dilakukan Beni, Tiur dan Ibu.

Kalian sedang bersama-sama mengerjakan \_\_\_\_\_

Kamu melakukan \_\_\_\_\_

Kakakmu melakukan \_\_\_\_\_

Adikmu melakukan \_\_\_\_\_

Ibu melakukan \_\_\_\_\_

Bapak melakukan \_\_\_\_\_

Pekerjaan yang dilakukan bersama akan terasa \_\_\_\_\_

Jika tidak mau bekerja sama, maka pekerjaan akan \_\_\_\_

3. Jika Beni, Tiur dan Ibu tidak bekerja sama, pekerjaan mereka akan \_\_\_\_\_



### Ayo Berkreasi

**Kita akan membuat cinau bersama! Bekerja samalah dengan teman dalam kelompok.**

Cucilah tanganmu sebelum mulai bekerja.

Gunakan pelindung pakaian agar tidak kotor.

Guru akan memberitahukan bahan dan alat yang diperlukan.

#### Cara membuat:

Sekarang buatlah kesepakatan dengan kelompokmu tentang cara membuat cinau. Sikap apa yang sebaiknya kita tunjukkan saat berdiskusi?

Lalu laporkan kepada guru tentang cara membuat cinau yang kalian sepakati dalam kelompok. Guru akan membimbing dan menolong kalian bila diperlukan.



**Kita akan membuat wadah piring dari daun pisang.**

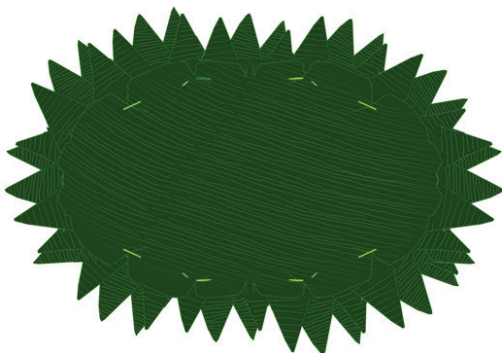

Bahan dan alatnya adalah daun pisang batu, tusuk lidi, dan tusuk sate. Buatlah dengan kreatif dan percaya diri.





## Ayo Mengamati

**Amatí gambar Beni dan Tiur di bawah dengan cermat.**

Beni gemar bermain bola.

Tiur gemar menggambar dan melukis.

Apa permainan kegemaranmu?

Ceritakan tentang permainan yang sering kamu mainkan di lingkungan sekitar rumahmu.

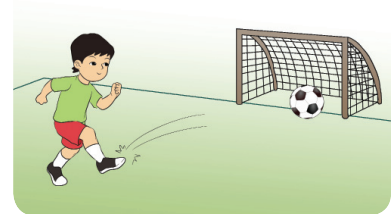

## Ayo Bercerita

Ceritakan dengan percaya diri dan dengan intonasi yang tepat.



## Ayo Membaca

**Bacalah cerita di bawah dengan cermat. Ikuti contoh guru.**

hari ini hari minggu.

teman-teman beni dari kelas dua sd nusantara bermain ke rumah beni.

mereka bermain mencari harta karun.

harta karun adalah barang berharga yang disembunyikan di tempat rahasia.

beni membuat petunjuk mencari harta dan memberikan perintah.

teman-teman mengikuti petunjuk dan mulai bermain mencari harta karun.

tiur ingin ikut dalam permainan.

beni menjelaskan cara melakukan permainan kepada tiur. tiur mengerti dan dapat ikut bermain.



### Ayo Menulis

**Tuliskan kembali cerita di atas.**

Tulislah kembali cerita di atas. Gunakan huruf tegak bersambung dan huruf kapital bila diperlukan.

A large rectangular area with a light blue background and a dark blue border. It contains 15 horizontal red lines, providing space for the student to write the story again.



## Ayo Berlatih

Urutkan gambar di bawah dengan cermat.

Urutkan dari awal hingga ke akhir sesuai bacaan di atas.

Ceritakan di depan kelas dengan kata-katamu sendiri.

Gunakan urutan gambar ini untuk membantumu menjelaskan.



No.....



No.....

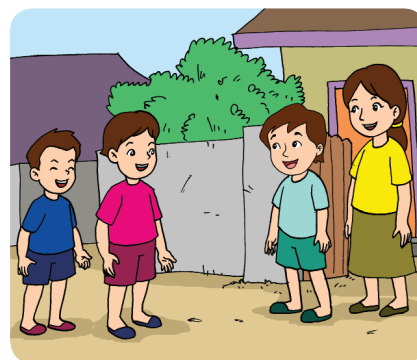

No.....



No.....

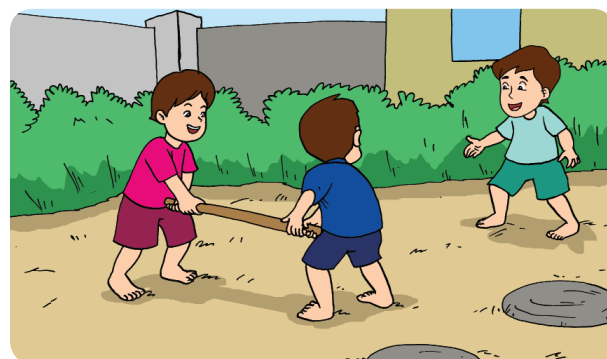

No.....



## Ayo Berdiskusi

**Diskusikan bersama temanmu dengan bertanggung jawab!**

1. Sebutkan satu contoh sikap bersatu yang ditunjukkan pada cerita ini.
2. Menurutmu apa yang terjadi bila kita hanya mau bermain dengan orang tertentu saja?

Beni senang memiliki teman-teman!

Bagaimana dengan dirimu? Senangkah memiliki banyak teman?

Coba perhatikan teman-teman di kelas, dan tuliskan ciri-ciri mereka di tabel ini.

No	Nama	Rambut	Warna kulit	Bentuk tubuh	Ciri lainnya	Kegemaran
1						
2						
3						
4						

Teman-teman sekelasku memiliki ciri-ciri yang \_\_\_\_\_

\_\_\_\_\_

Kegemarannya juga \_\_\_\_\_

Tetapi kami semua tetap hidup \_\_\_\_\_



## Ayo Beraktivitas

**Mari berolah raga dengan bertanggung jawab.**

Dalam permainan mencari harta karun, teman-teman mengikuti perintah Beni seperti berikut.

1. Berjalan ke depan 5 langkah lalu belok ke kiri, berjalan 4 langkah ke depan
  2. Berjalan mengitari pohon dua kali
  3. Berlari ke depan lalu melompat untuk mengambil benda yang dicari di atas gantungan baju
  4. Berjalan melewati rintangan berupa anak tangga yang diletakkan di tanah
  5. Berjalan ke depan 3 langkah lalu berjalan ke samping 5 langkah
  6. Meloncat dari satu batu ke batu yang lain di taman
- Perhatikan gambar berikut. Berilah urutan nomor yang sesuai dengan 5 kegiatan yang disebutkan di atas.

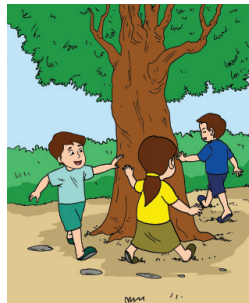
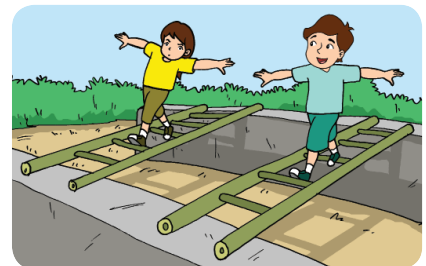
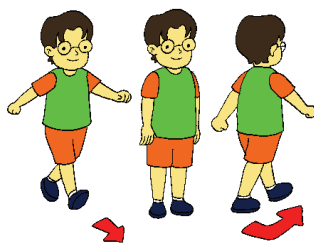
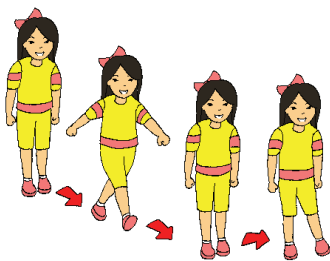

Sekarang bermainlah bersama kelompokmu.

Buatlah peraturan permainannya.

Tiap kelompok menentukan benda apa yang menjadi harta karun.

Pastikan perintah yang diberikan jelas dan membantu menemukan tempat harta karun disimpan.

Berikan perintah yang kalian buat pada kelompok lain.

Kelompok yang pertama berhasil menemukan harta karun adalah pemenangnya.

Tuliskan aturan permainan yang harus ditaati:

- 1.
- 2.
- 3.
- 4.

Benda yang menjadi harta karun adalah \_\_\_\_\_

Setelah selesai melakukan permainan, diskusikan.

Apakah ada kesulitan yang dihadapi kelompokmu saat mencari harta karun? Tuliskan \_\_\_\_\_

Bagaimana cara yang dilakukan untuk mengatasi kesulitan itu? Tuliskan \_\_\_\_\_

Berhasilkah kelompokmu menemukan harta karun? Mengapa? \_\_\_\_\_



Diskusikan dengan anak tentang perbedaan dan persamaan yang dimiliki masing-masing anggota keluarga. Ajak anak memikirkan kegiatan yang bisa dilakukan dengan baik bila bersatu dalam keberagaman (misalnya memasak: ada yang berbelanja, membersihkan bahan-bahan makanan, mengolah masakan, dan membersihkan peralatan sehabis memasak).

Ibu baru pulang dari berbelanja di pasar.  
Tiur dan Beni ingin membantu Ibu mencatat dan menghitung uang kembalian Ibu.  
Sambil berhitung, mereka melihat-lihat barang belanjaan Ibu.



### Ayo Mengamati

Amati percakapan di bawah dengan percaya diri.



### Ayo Membaca

Bacalah dengan suara nyaring dan intonasi yang tepat.

Ibu, aku bantu menghitung sisa uang belanja, ya?

Bu, mari kubantu menyimpan barang-barang belanjannya.

Terima kasih, Tiur dan Beni, kalian memang anak-anak yang baik.

Ibu, kenapa Ibu membeli daun pisang? Apa kegunaan daun pisang?



### Lengkapi kalimat berikut.

Ibu membawa barang-barang belanjaan.

Tiur dan Beni menolong Ibu.

Tiur melakukan \_\_\_\_\_

Beni melakukan \_\_\_\_\_

Sekarang Ibu merasa \_\_\_\_\_

Jika dikerjakan bersama-sama, pekerjaan berat menjadi \_\_\_\_\_

Bila Tiur dan Beni tidak menunjukkan sikap bersatu, maka \_\_\_\_\_



### Ayo Berdiskusi

Diskusikan jawaban untuk pertanyaan ini dengan bertanggung jawab.

1. Mengapa Ibu berkata Tiur dan Beni anak-anak yang baik?



2. Sebutkan contoh sikap bersatu yang ditunjukkan oleh cerita di atas.
3. Selain daun pisang dan daun kelapa, tahukah kamu daun apa lagi yang bermanfaat bagi kita?
4. Menurutmu, apa yang akan terjadi bila hanya ada satu jenis daun saja di seluruh dunia?

Isilah tabel di bawah tentang manfaat daun. Pada bagian kolom yang kosong, isilah dengan nama jenis daun lain, dan tuliskan manfaatnya.

Manfaat	Daun Pisang	Daun Kelapa	Daun.....	Daun.....
1	Bungkus makanan	.....	.....	.....
2	.....	.....	.....	.....
3	.....	.....	.....	.....
4	.....	.....	.....	.....



### Ayo Berkreasi

**Kita akan membuat kegiatan harian dengan bertanggung jawab.**

Bermain itu menyenangkan, bukan?

Bolehkah bermain terus sepanjang hari?

Coba perhatikan kegiatan Beni dalam sehari di bawah ini.

Malam hari Beni beristirahat.

Sore hari Beni bermain bola bersama teman-teman.

Siang hari Beni pulang ke rumah.

Lalu Beni belajar dengan teman dan guru sampai siang.

Pagi hari Beni bersiap ke sekolah.

Setelah beristirahat Beni akan mengulang pelajaran di rumah.

Cobalah menyusun ulang jadwal sehari Beni.

1. Pagi hari Beni bersiap ke sekolah.

2. \_\_\_\_\_

3. \_\_\_\_\_

4. \_\_\_\_\_

5. \_\_\_\_\_

6. \_\_\_\_\_



Sekarang tuliskan jadwal kegiatanmu dalam sehari di bawah.

1. \_\_\_\_\_

2. \_\_\_\_\_

3. \_\_\_\_\_

4. \_\_\_\_\_

5. \_\_\_\_\_

6. \_\_\_\_\_

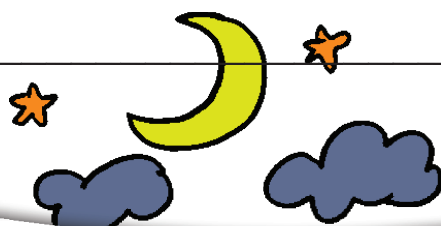



## Ayo Berlatih

Perhatikan contoh berikut. Lalu kerjakan penjumlahan dengan percaya diri.

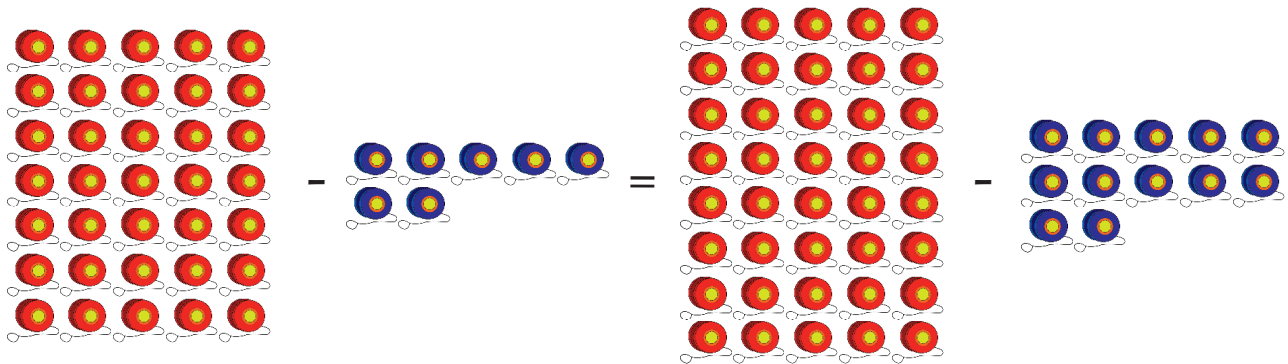

Bilangan 35, 7, 40 dan 12 dapat ditulis sebagai berikut.

$$35 - 7 = 40 - 12$$

Nilai penjumlahan kiri dan kanan adalah sama, yaitu 28.

Perhatikan contoh berikut.

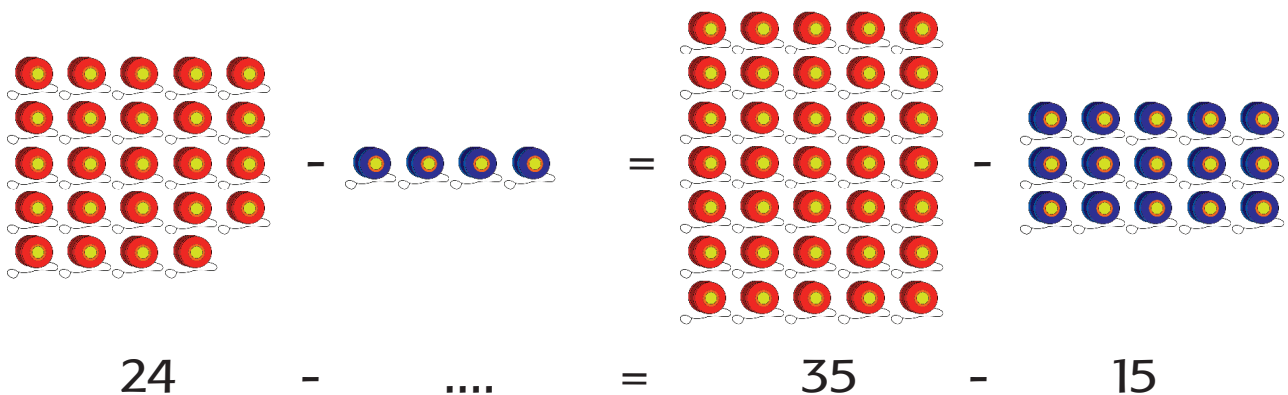

Di ruas kanan  $35 - 15 = 20$ , ruas kiri = ruas kanan, maka pada ruas kiri  $24 - \dots = 20$  jadi  $24 - 4 = 20$ .

Sekarang kerjakan soal berikut.

1.

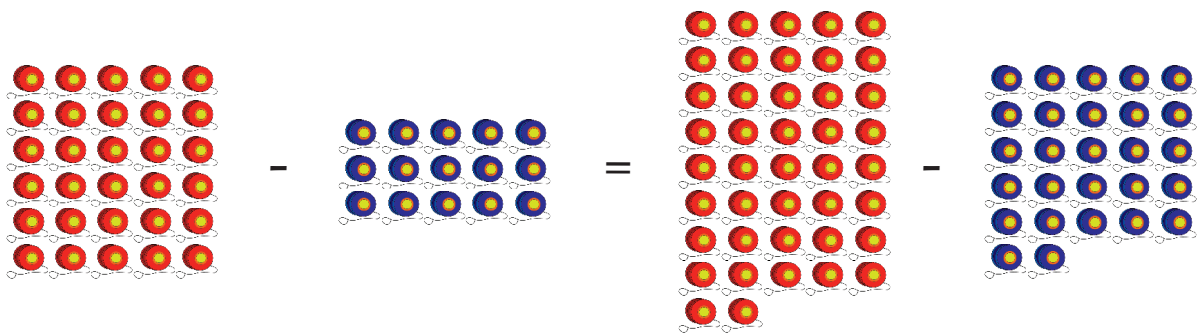

$$30 - 15 = \dots - 27$$

Di ruas kiri  $30 - 15 = 15$ , ruas kiri = ruas kanan,  
maka pada ruas kanan  $\dots - 27 = 15$ .

2.

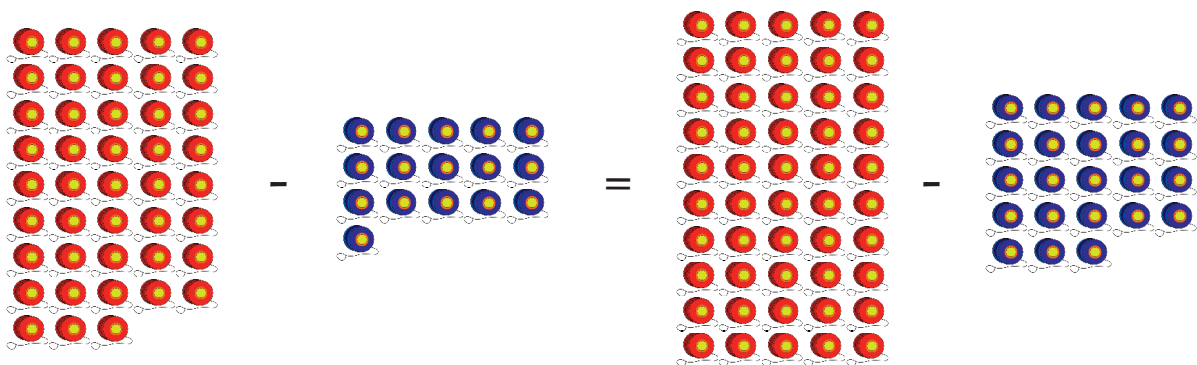

$$43 - 16 = 50 - \dots$$

Di ruas kiri  $43 - 16 = 27$ , ruas kiri = ruas kanan,  
maka pada ruas kanan  $50 - \dots = 27$ .

3.

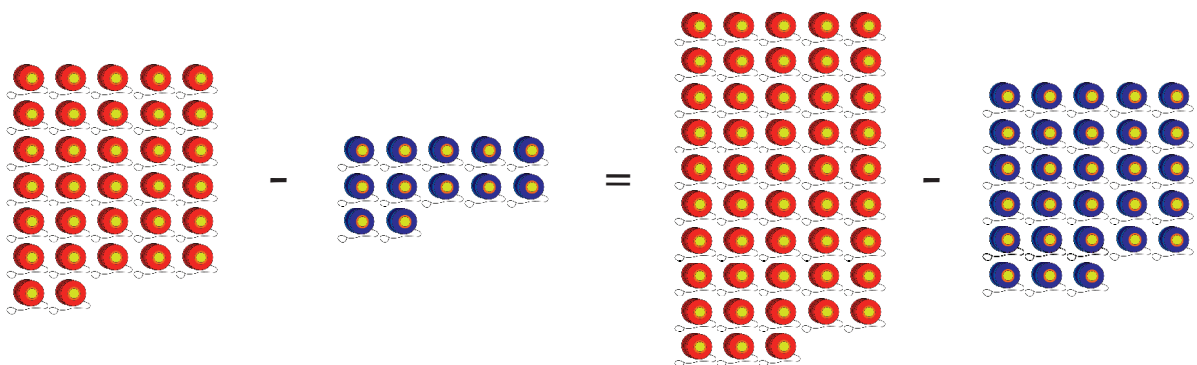

$$32 - \dots = 48 - 28$$

Di ruas kanan  $48 - 28 = 20$ , ruas kiri = ruas kanan,  
maka pada ruas kiri  $32 - \dots = 20$ .

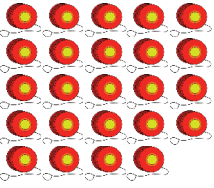
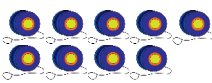
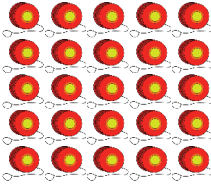
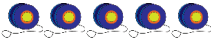
4.  -  =  - 

$$24 - 9 = 20 - \dots$$

Di ruas kiri  $24 - 9 = 15$ , ruas kiri = ruas kanan, maka pada ruas kanan  $20 - \dots = 15$ .



### Ayo Berkreasi

**Kita akan membuat karya kreasi dari daun dengan percaya diri.**

Daun-daun punya banyak manfaat.

Ada yang bisa dimakan, dijadikan ramuan obat, dan ada yang bisa diolah menjadi tas.

Mari membuat hiasan dari anyaman daun kelapa.

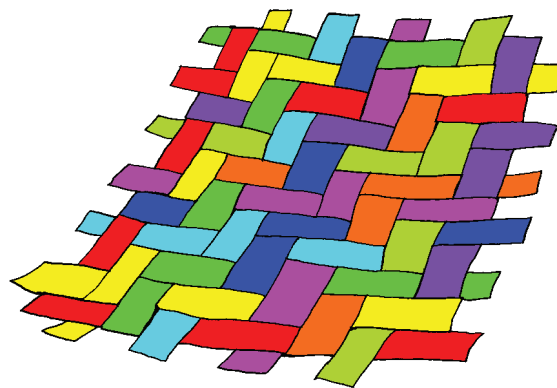

Diskusikan dengan anak tentang manfaat beragam jenis daun ciptaan Tuhan. Betapa tiap daun yang berbeda, namun sama-sama berguna bagi manusia. Anak dibimbing untuk memikirkan benda-benda lain dengan manfaat yang beragam. Jelaskan pula bahwa benda/makhluk yang berbeda akan saling menolong dengan cara dan keunikannya masing-masing.



Berilah tanda centang ( ✓ ) pada kotak yang kamu kuasai!

1. Membacakan cerita narasi yang telah ditulis dengan lafal dan intonasi yang jelas
2. Menulis cerita narasi sederhana tentang aktivitas bermain di lingkungan sekitar dengan EYD yang benar
3. Membuat jadwal harian berdasarkan kegiatan dan aktivitas bermain yang dilakukan
4. Menceritakan keberagaman dengan anggota keluarga (berbeda jenis kelamin, kegemaran dan sifat/karakter)
5. Menjelaskan keberagaman anggota keluarga berdasarkan sifat-sifat yang dimiliki (pendiam, ramah, suka menolong, suka marah, sabar, dll.)
6. Bermain peran tentang bersatu dalam keberagaman di lingkungan rumah
7. Menentukan suku yang belum diketahui dari kalimat matematika yang berkaitan dengan penjumlahan dan pengurangan (ruas kanan 1 suku, ruas kiri 2 suku) beserta langkah-langkahnya
8. Menggambar ekspresif dengan memanfaatkan beragam media di lingkungan sekitar
9. Membuat karya kreatif sebagai penghias benda dengan menggunakan bahan alam di lingkungan sekitar melalui kegiatan menggunting (daun pisang, daun nangka, daun kelapa)
10. Melakukan dan mengidentifikasi berbagai variasi pola gerak dasar lokomotor dalam permainan sederhana dan atau tradisional

1. Tulislah cerita tentang permainan yang kamu sukai!
2. Bagaimana perasaanmu saat bermain? Mengapa?
3. Coba lengkapi pengurangan di bawah ini!

$$82 - 54 = \dots\dots$$

Diubah menjadi

$$\dots\dots + \dots\dots = \dots\dots$$

$$\dots\dots + \dots\dots = \dots\dots$$

4. Coba lengkapi penjumlahan di bawah ini!

$$47 + 46 = \dots\dots$$

Diubah menjadi

$$\dots\dots - \dots\dots = \dots\dots$$

$$\dots\dots - \dots\dots = \dots\dots$$

5. Beni membeli 4 bungkus permen. Satu bungkus berisi 5 permen. Maka jumlah permen yang dibeli Beni adalah ..... buah.

$$\boxed{\phantom{00}} \times \boxed{\phantom{00}} = \boxed{\phantom{00}}$$

6. Tiur membeli 10 ikat rambut. 1 bungkus berisi 2 ikat rambut. Maka ikat rambut yang dibeli Tiur adalah ..... bungkus.

$$\boxed{\phantom{00}} \times \boxed{\phantom{00}} = \boxed{\phantom{00}}$$

7. Tulislah contoh sikap bersatu saat bermain dengan teman-temanmu!
8. Tulislah contoh bentuk keberagaman di kelasmu!
9. Tulislah benda alam yang bisa diolah menjadi karya seni rupa!
10. Tulislah cara membuat anyaman dari daun kelapa!

## Subtema 2 Bermain di Rumah Teman

Edo adalah teman Beni.

Edo berulang tahun.

Beni dan teman-teman diundang ke rumah Edo.

Ayah dan ibu Edo menyambut kedatangan mereka.

Beni, Edo, dan teman-teman bermain bersama.

Perhatikan gambar di bawah.

Tuliskan pertanyaan dan jawaban mengenai bermain di rumah teman sesuai gambar di atas!

Pertanyaan \_\_\_\_\_

\_\_\_\_\_

Jawaban \_\_\_\_\_







## Ayo Mengamati

**Amatí gambar di bawah dengan cermat.**

Bagaimana kita harus bertingkah laku bila berkunjung ke rumah teman



## Ayo Membaca

**Bacalah cerita di bawah secara bergantian! Bacalah dengan suara nyaring dan menarik didengar!**

### Ulang Tahun Edo

Beni dan Tiur diundang ke acara ulang tahun Edo. Mereka bersalaman dengan ayah dan ibu Edo. Lalu mereka bermain tarik tambang di halaman. Mereka membentuk dua tim pemain. Yang tidak ikut bermain menjadi penonton. Beni baru saja sembuh. Dia ikut menjadi penonton.

“Satu, dua, tiga!” seru Tiur yang menjadi wasit.  
Kedua tim mulai menarik tali sekuat tenaga.  
“Ayo, ayo, jangan menyerah!” suara penonton riuh rendah.  
“Aduh, aku tak kuat lagi!” keluh Udin.  
“Aduh, aku terpeleset!” teriak Siti sambil terjatuh.  
Beni bergegas mendekati Siti.  
“Apakah kamu luka, Siti?” ujar Beni.  
“Tidak apa-apa, Beni, terima kasih.” jawab Siti.  
“Ayo, teman-teman, kita harus kompak!” ujar Edo pada teman satu tim.  
“Tarik, tarik, tarik!” teman-teman di tim Edo semakin bersemangat.  
“Horeee, kita menang!” tim Edo berhasil memenangkan pertandingan.  
Kedua tim lalu bersalaman.  
Ibu Edo memanggil untuk makan bersama.  
Makanannya enak sekali.  
Mereka mengucapkan terima kasih pada Ibu Edo.



### Ayo Berdiskusi

**Jawablah pertanyaan-pertanyaan berikut dengan cermat berdasarkan cerita di atas!**

1. Mengapa Beni dan Tiur bermain di rumah Edo?
2. Sebagai wasit, Tiur harus berusaha \_\_\_\_\_
3. Udin mengeluh \_\_\_\_\_
4. Beni tidak ikut bermain karena \_\_\_\_\_
5. Siti merasa \_\_\_\_\_

6. Edo berusaha \_\_\_\_\_
7. Mereka semua memiliki sifat yang berbeda, tapi semua tetap merasa \_\_\_\_\_
8. Apabila kita bermain dengan rukun, kita akan merasa \_\_\_\_\_



### Ayo Beraktivitas

**Lakukan permainan dengan bertanggung jawab di rumahmu bersama tetangga atau saudara!**

Apakah kalian pernah melakukan permainan?

Buatlah catatan tentang permainan yang kalian lakukan!

Jenis permainan: \_\_\_\_\_

Pemain: \_\_\_\_\_

Aturan: \_\_\_\_\_

Jalannya permainan: \_\_\_\_\_

Apakah kalian merasa senang setelah bermain?  
Mengapa? Jelaskan!

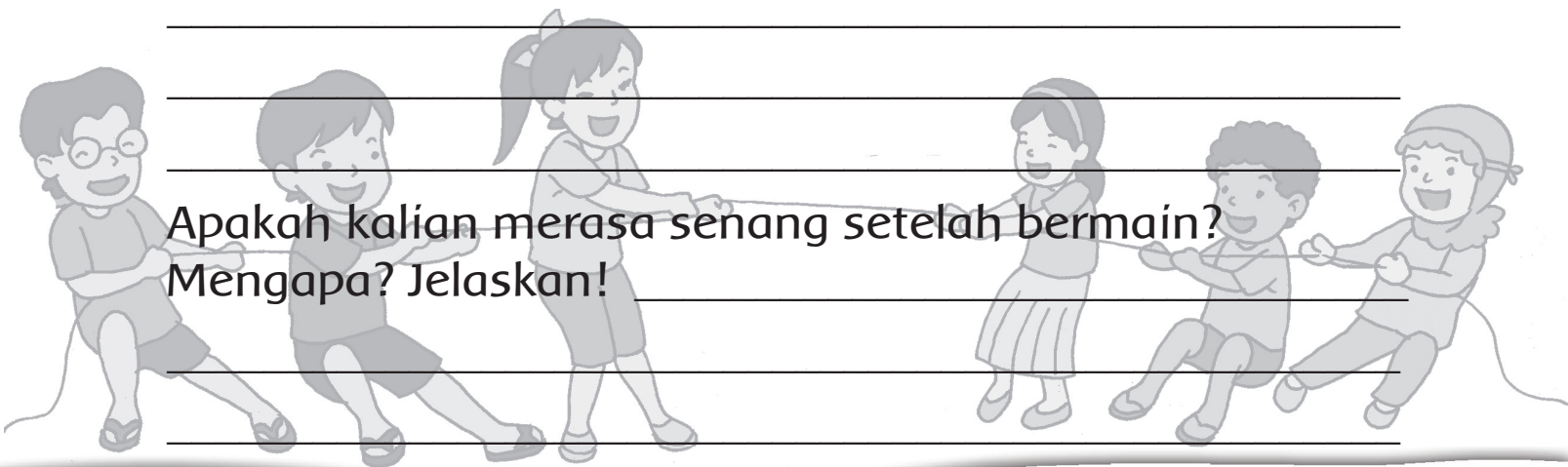



## Ayo Berlatih

**Mari kita amatí pengelompokan benda–benda ini dengan cermat!**

Tiur membeli tiga kotak pensil warna. Tiap kotak berisi 6 batang. Ada berapa batang pensil warna seluruhnya?

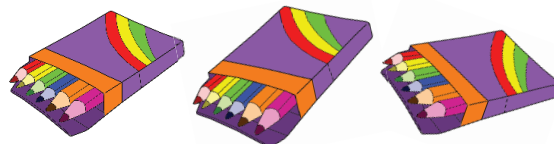

3 kotak dikali 6 batang per kotaknya = ..... batang pensil

$$\boxed{\dots} \times \boxed{\dots} = \boxed{\dots}$$

Ada 5 tempat yang berisi bola kasti. Tiap tempat berisi 2 bola kasti. Berapa jumlah total bola kasti yang ada?



5 tempat plastik dikali 2 bola per plastik = ..... bola kasti

$$\boxed{\dots} \times \boxed{\dots} = \boxed{\dots}$$

**Perhatikan gambar berikut!**

Tuliskan soal perkalian yang sesuai dengan mengisi titik-titik pada tiap kotak! Contoh:



Soal yang dibuat: Ada 3 lingkaran, tiap lingkaran berisi 6 mobil-mobilan. Berapa jumlah mobil-mobilan yang ada?

$$\boxed{3} \times \boxed{6} = \boxed{18}$$

1.

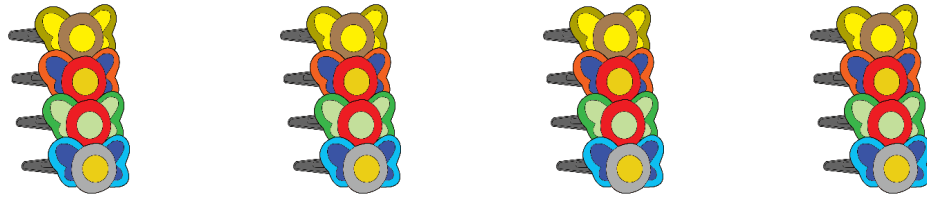

Soal yang dibuat: \_\_\_\_\_

---

....	x	....	=	....
------	---	------	---	------

2.



Soal yang dibuat: \_\_\_\_\_

---

....	x	....	=	....
------	---	------	---	------

3.

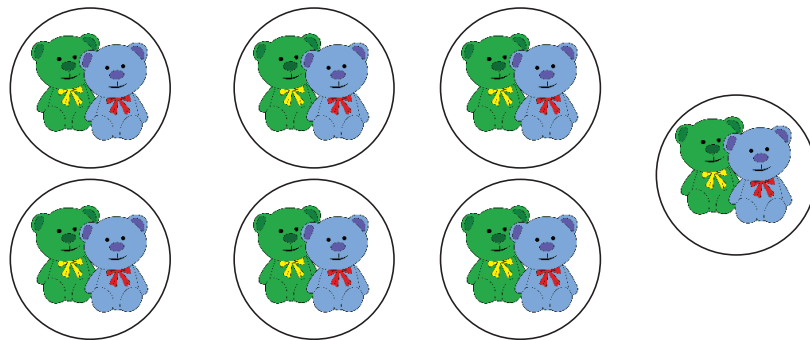

Soal yang dibuat: \_\_\_\_\_

---

....	x	....	=	....
------	---	------	---	------

4.

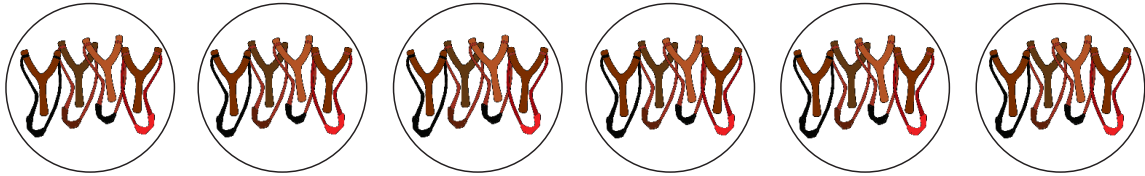

Soal yang dibuat: \_\_\_\_\_

$$\boxed{\dots} \times \text{O} \text{X} \boxed{\dots} = \text{O} \text{=} \boxed{\dots}$$

5.

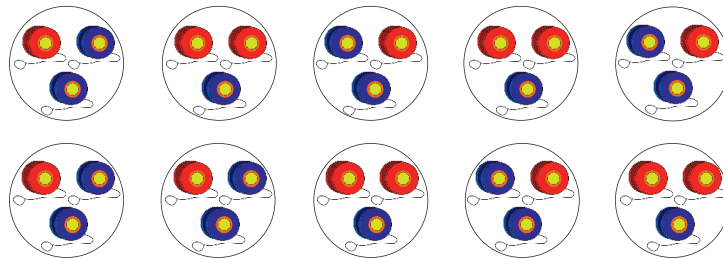

Soal yang dibuat: \_\_\_\_\_

$$\boxed{\dots} \times \text{O} \text{X} \boxed{\dots} = \text{O} \text{=} \boxed{\dots}$$



### Ayo Berkreasi

Edo dan Siti membuat prakarya dari daun pisang dan daun nangka.

Mari berkreasi bersama mereka. Guru akan menjelaskan cara membuatnya.



Mengulangi proses perkalian dengan mengelompokkan benda-benda yang ada di rumah. Diskusikan tentang sikap sopan-santun saat bertamu dan dalam permainan! Juga tentang perbedaan sifat setiap orang di lingkungan rumah teman. Ajak anak merenungi akibat yang terjadi bila kita tidak bersatu dalam keberagaman di lingkungan rumah teman.



## Ayo Mengamati

Masih ingatkah kalian pada cerita tentang ulang tahun Edo? Beni senang sekali di acara ulang tahun Edo.

Pada saat permainan tarik tambang, teman-teman di tim Edo bersemangat menyorakkan "Tarik, tarik, tarik!" Hari itu sangat mengasyikkan.

Beni dan teman-teman merasa \_\_\_\_\_

Tapi Siti sempat terjatuh, dan merasa \_\_\_\_\_

Beni membantu Siti sehingga Siti akhirnya kembali \_\_\_\_\_

Saat teman-teman kehilangan semangat, Edo berusaha \_\_\_\_\_

Apakah kalian pernah diundang acara ulang tahun temanmu? Menurutmu bagaimana suasana pada acara ulang tahun Edo? Contoh kegiatan membantu temanmu yang bisa kamu lakukan adalah \_\_\_\_\_

Bila kita saling membantu, kita semua akan merasa \_\_\_\_\_

## Mengenal Kalimat Seru

Waktu itu, teman-teman di tim Edo semakin bersemangat menyorakkan "Tarik, tarik, tarik!"

Kalimat seru biasanya digunakan untuk menyampaikan seruan atau perintah yang menggambarkan kesungguhan, ketidakpercayaan, ataupun perasaan yang kuat. Artinya, teman-teman di tim Edo saling memberikan semangat untuk menarik tambang lebih kuat.

Coba diskusikan dengan teman di sampingmu! Apa arti kalimat seru di bawah?

Ayo, atur barisan!

Kalimat ini berarti \_\_\_\_\_



### Ayo Menulis

**Tuliskanlah kalimat serumu sendiri dengan cermat!**

1. \_\_\_\_\_!
2. \_\_\_\_\_!
3. \_\_\_\_\_!

Sekarang tuliskan cerita tentang acara ulang tahun Edo dengan kata-katamu sendiri!

Tulislah dengan huruf tegak bersambung.

Tulislah judul dengan huruf kapital pada huruf awal tiap kata.

Gunakan kalimat berita atau kalimat seru.

Blank writing area with horizontal lines for the student to write their story.





## Ayo Mengamati

Coba amatí gambar berikut dengan cermat! Lalu jawablah pertanyaan di bawahnya!

Permainan apa yang ditunjukkan pada gambar? Coba tanyakan pada keluarga dan teman-temanmu, permainan mana yang mereka gemari. Beri tanda centang (✓) pada kolom yang tersedia!



Bola Basket

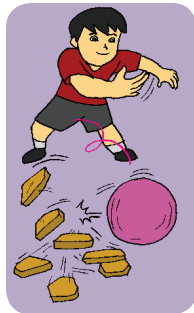

Pecah Piring

Bentengan

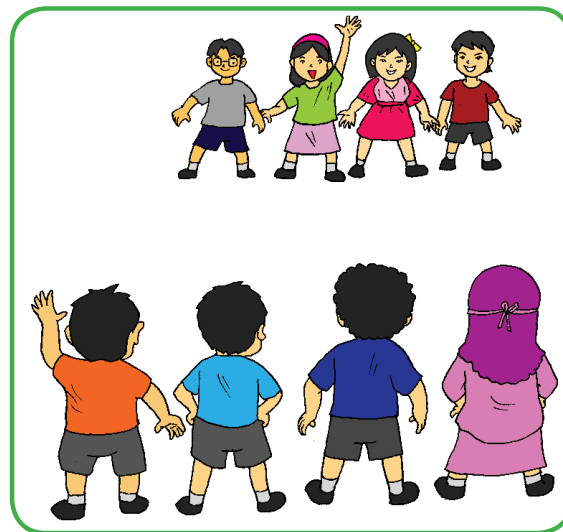

Tarik Tambang

Nama	Tarik Tambang	Bola Basket	Pecah Piring	Bentengan	Lain-Lain
.....					
.....					
.....					
.....					
.....					
.....					
.....					

Walaupun kamu tidak ikut bermain, bila teman kamu membutuhkan bantuan, kamu sebaiknya \_\_\_\_\_

Perhatikan gerakan yang dilakukan pada tiap permainan! Berilah tanda centang (✓) pada permainan yang melakukan gerakan berikut!

Gerakan	Tarik Tambang	Bola Basket	Pecah Piring	Bentengan
Berputar				
Berjongkok				
Membungkuk				
Menarik				
Mendorong				
Meloncat di tempat				
Melempar				



### Ayo Beraktivitas

#### Bermain tarik tambang dengan bertanggung jawab

Guru akan membagi kalian dalam dua kelompok pemain. Sebelum bermain, berbicaralah dengan teman di kelompokmu!

Bicarakan apa yang harus dilakukan agar berhasil menang!

Lalu tuliskanlah tentang permainan kalian di bawah ini!

Nama permainan: \_\_\_\_\_

Nama pemain: \_\_\_\_\_

\_\_\_\_\_

Aturan permainan: \_\_\_\_\_

\_\_\_\_\_

Jalannya permainan: \_\_\_\_\_

\_\_\_\_\_

\_\_\_\_\_

\_\_\_\_\_

Bila kita menaati peraturan, permainan akan berlangsung dengan \_\_\_\_\_

Semua pemain akan merasa \_\_\_\_\_

Ketika kalian bermain tarik tambang, siapa anggota kelompokmu yang terlihat memerlukan bantuan?

\_\_\_\_\_

Apa yang kamu lakukan untuk membantunya?

\_\_\_\_\_

\_\_\_\_\_

Menolong teman yang memerlukan bantuan adalah kebiasaan yang \_\_\_\_\_



### Ayo Berlatih

**Belajar mengalikan dengan cermat**

Perhatikan gambar berikut!

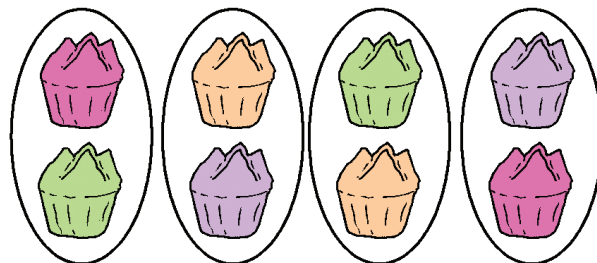

$$4 \times 2 = 2 + 2 + 2 + 2 = 8$$

2 dijumlahkan sebanyak 4 kali

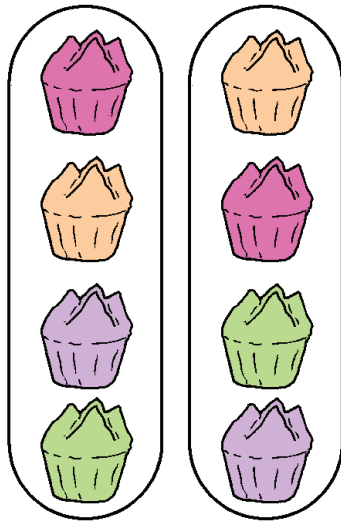

$$2 \times 4 = 4 + 4 = 8$$



4 dijumlahkan sebanyak 2 kali

$$2 \times 4 = 8 = 4 \times 2$$

Jawablah pertanyaan berikut!

Menurutmu apakah jumlah total kue mangkok berubah? Apa yang berubah?

Apa pendapatmu tentang perbedaan cara menyusun kue ini?

Sekarang tuliskan dua bentuk perkalian untuk tiap gambar berikut!

1.

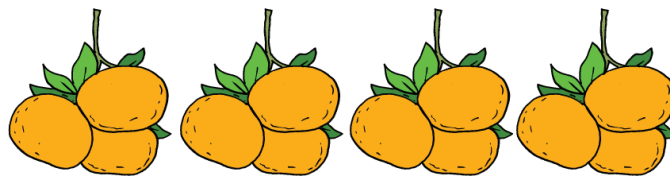

bentuk perkaliannya adalah  $3 \times 4 = 12 = 4 \times 3$

2.



bentuk perkaliannya adalah  $\dots \times \dots = \dots = \dots \times \dots$

3.

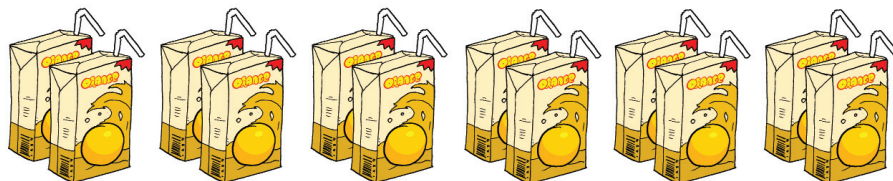

bentuk perkaliannya adalah  $\dots \times \dots = \dots = \dots \times \dots$

Sekarang carilah benda-benda lain di sekitarmu yang bisa dikelompokkan!

Gambarkan benda-benda tersebut dalam kelompoknya pada kotak yang tersedia!

Buatlah bentuk perkaliannya dua macam seperti pada contoh di atas!

1.



Bentuk perkaliannya ... x ... = ... = ... x ...

2.



Bentuk perkaliannya ... x ... = ... = ... x ...



Berdiskusikan tentang benda-benda yang bisa dikelompokkan dan dituliskan dalam dua bentuk perkalian

Diskusikan tentang sikap bersatu dalam permainan!

Bimbinglah anak berpendapat dalam hal sikap bersatu yang patut diterapkan!



### Ayo Mengamati

Perhatikan gambar berikut!



### Ayo Membaca

**Bacalah dengan suara nyaring dan percaya diri!**

Kemarin kamu sudah menuliskan cerita tentang ulang tahun Edo.

Sekarang bacakan tulisanmu tentang acara ulang tahun Edo di depan kelas!

Dengarkan juga cerita dari teman-temanmu!

Lalu buatlah pertanyaan tentang cerita ulang tahun Edo!

1. \_\_\_\_\_ ?
2. \_\_\_\_\_ ?
3. \_\_\_\_\_ ?

Sekarang buatlah kalimat tanya untuk tiap gambar di bawah!

Perhatikan siapa dan apa yang ada pada tiap gambar!

Buatlah kalimat tanya yang sesuai pada balon ujar yang tersedia!

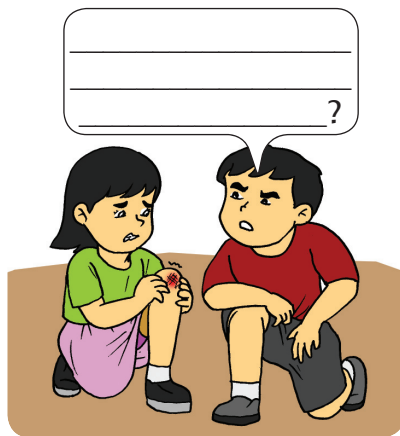

### Ayo Mengamati

**Manakah gambar yang sesuai dengan kalimat perkalian di bawah?**

Tentukan dengan cermat.

Contoh:

Siti memiliki 4 bungkus jepit rambut. Tiap bungkus berisi 2 jepit rambut.

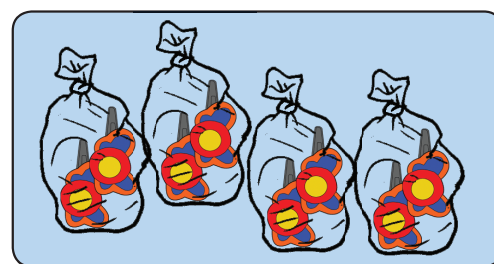

Sekarang tentukanlah gambar mana yang sesuai!

Berilah centang di bawah gambar yang sesuai dengan soal perkalian di bawah!

1. Beni memiliki 5 kotak kelereng. Tiap kotak berisi 4 kelereng.

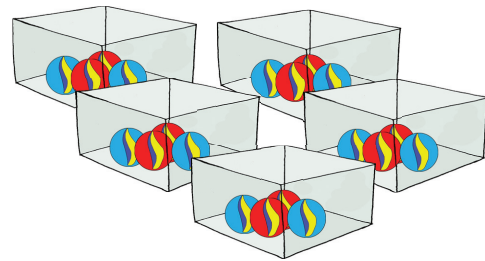
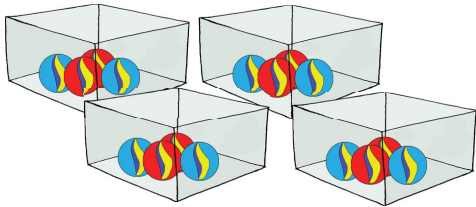

2. Edo membeli 3 tabung kok bulutangkis. Tiap tabung berisi 8 kok.

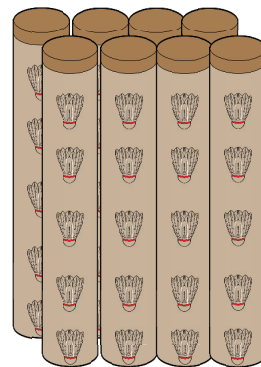
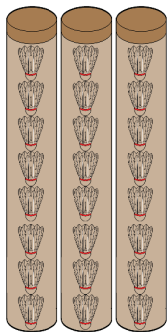

3. Lani menyusun bonekanya dalam 2 kotak. Tiap kotak berisi 9 boneka.

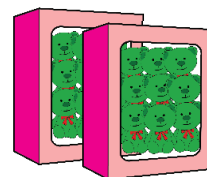
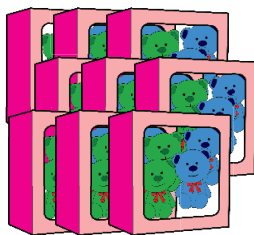





## Ayo Berlatih

Sekarang kita akan membuat perkalian yang mungkin jika hasil kalinya ditentukan.

Buatlah dengan cermat!

Lihat contoh berikut!

Edo punya 40 butir kelereng. Beni dan Edo mengelompokkan kelereng-kelereng dalam berbagai cara.

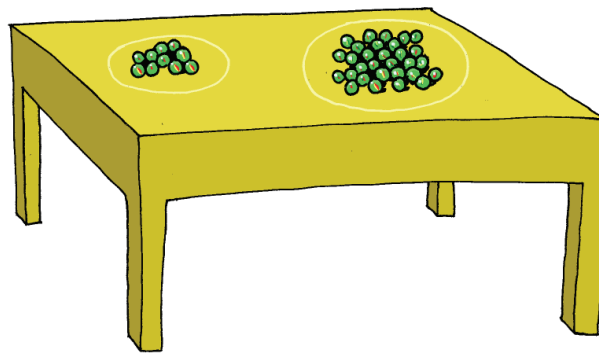

Beni dan Edo mengelompokkan 40 kelereng dengan berbagai cara.

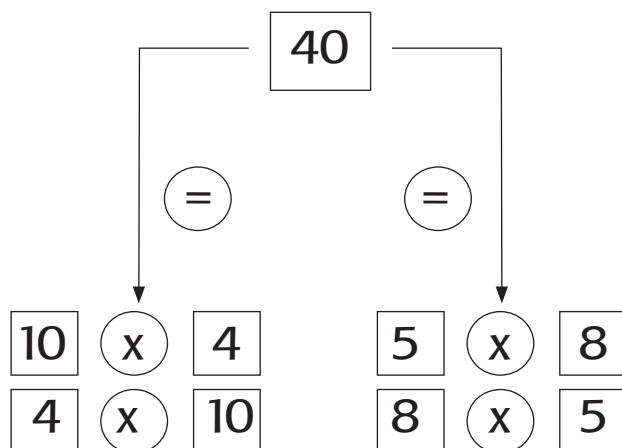

### Keterangan

40 adalah hasil perkalian yang dapat diperoleh dari beberapa cara mengalikan.

$$10 \times 4 = 40 \rightarrow 4 \times 10 = 40$$

$$5 \times 8 = 40 \rightarrow 8 \times 5 = 40$$

Dapatkan kamu membuat pengelompokan perkalian yang lain untuk 40?

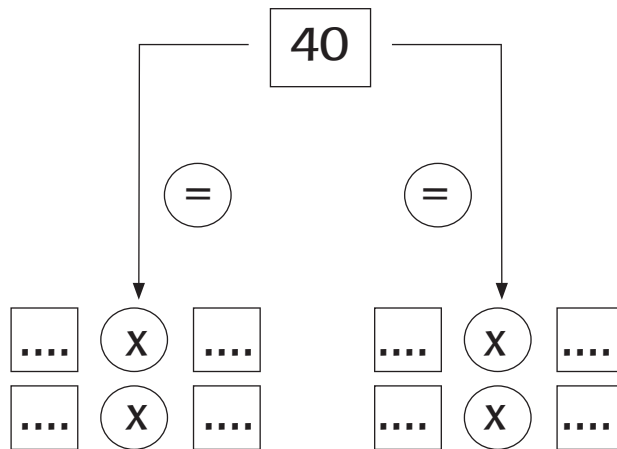

Sekarang cobalah mengelompokkan 60 buah topi dengan berbagai cara seperti contoh di atas!

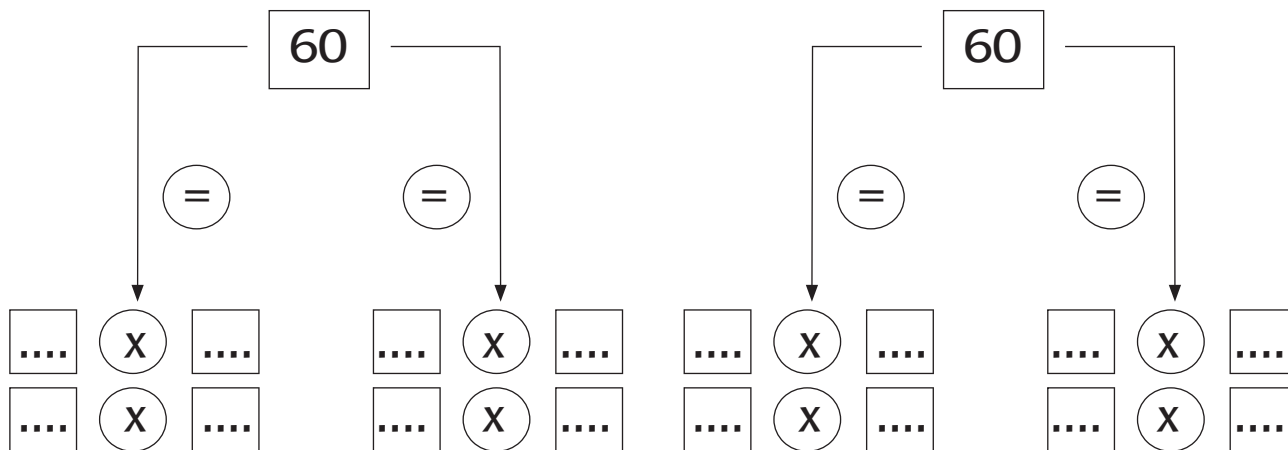
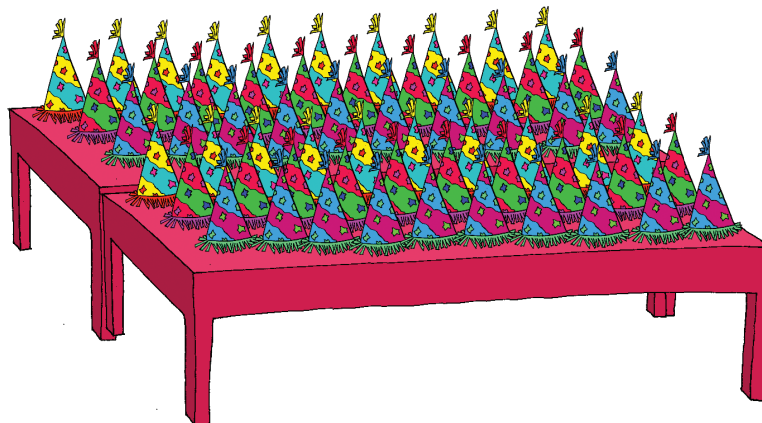

Mengelompokkan 30 buah  
kue mangkok

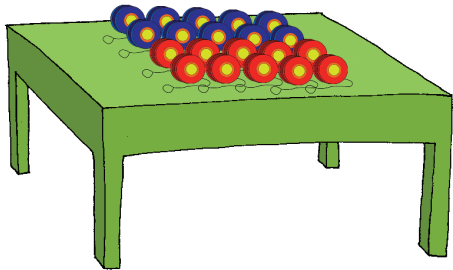
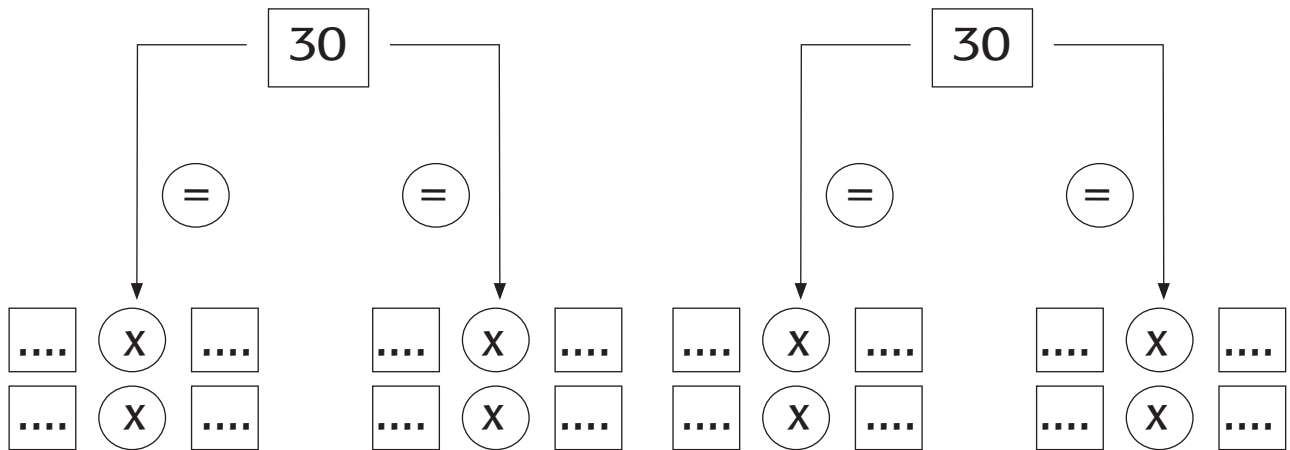
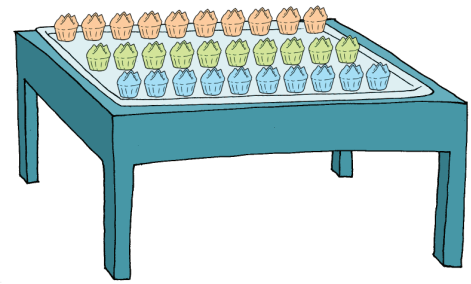

Mengelompokkan 20 buah  
yoyo

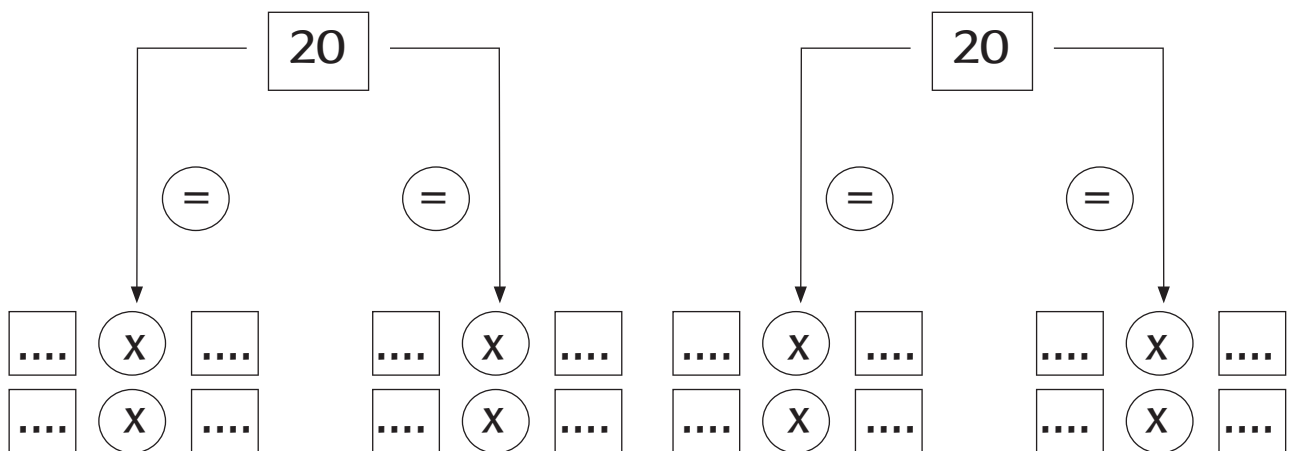



## Ayo Berkreasi

### Membuat karya seni dengan mencetak penampang

Di halaman rumah Edo terdapat banyak pohon.

Ada pohon pisang, nangka, dan pohon kelapa.

Ada juga daun tumbuh-tumbuhan lainnya.

Ibu Edo mengajarkan cara membuat karya seni dengan mencetak penampang daun.

Mari berkreasi dengan mencetak penampang daun.

Guru akan menjelaskan bahan, alat, dan cara membuatnya.

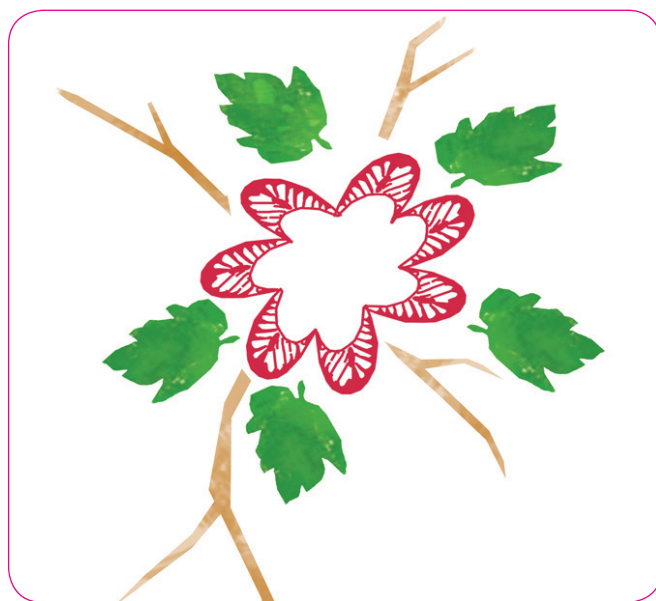

Siswa dibimbing untuk mencari benda-benda di lingkungan sekitar yang dapat dikelompokkan dalam beberapa bentuk perkalian.



## Ayo Mengamati

Amatilah gambar di bawah dengan cermat!



## Ayo Membaca

Bacalah cerita di bawah dengan nyaring!

### Bermain Benteng-bentengan

setelah makan, edo mengajak teman-temannya bermain benteng-bentengan.

beni belum pernah bermain benteng-bentengan.

"bagaimana cara bermainnya?" tanya beni kepada edo.

"kita membentuk dua regu.

tiap regu memiliki benteng.

tiap regu berusaha menduduki benteng lawan.

regu penyerang berusaha menyentuh benteng lawan.

regu bertahan berusaha menangkap regu penyerang.

jika tertangkap maka harus ditawan.

kawan satu regu bisa menyelamatkan yang ditawan.

caranya dia harus menyentuh teman yang ditawan.

pemenang adalah regu yang paling banyak anggotanya menduduki benteng lawan."

**Tuliskan kembali tentang bermain benteng-bentengan dengan menggunakan huruf tegak bersambung dan huruf kapital bila diperlukan!**

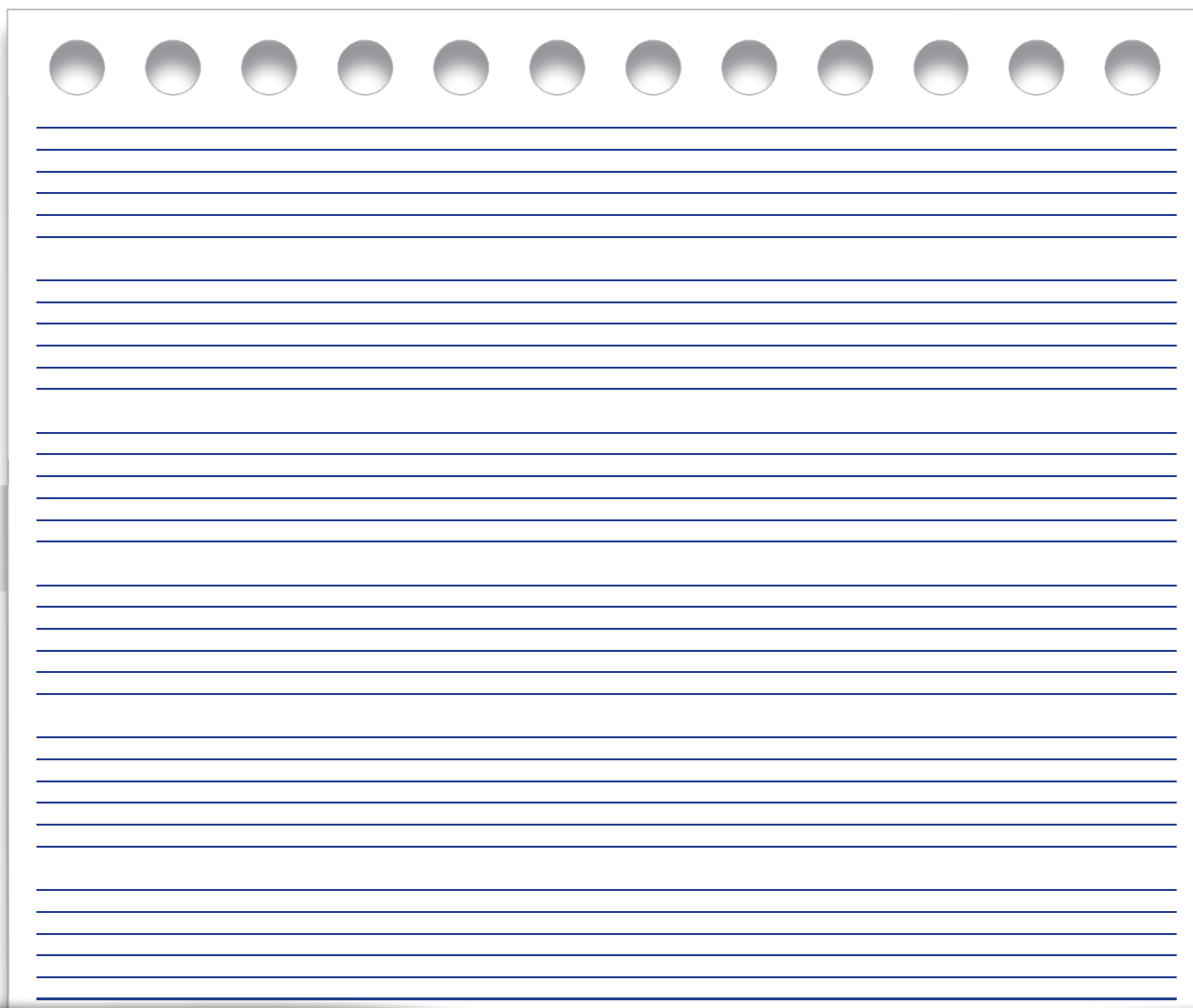



## Ayo Berlatih

Pasangkan gambar dengan cermat, sesuai urutan.

Kotak informasi cara bermain benteng-bentengan nomor 1, 2, 3, dan 4 sudah berurutan.

Gambar di sampingnya belum dalam urutan yang benar.

Pasangkan gambar dengan cermat, sesuai urutan cara bermain benteng-bentengan!

1. Regu penyerang berbaju biru.

Regu bertahan berbaju merah.

Tempat tawanan penyerang ada di dekat benteng regu bertahan.

Tempat tawanan regu bertahan ada di dekat benteng penyerang.

2. Anggota regu penyerang menuju benteng regu bertahan.

Anggota regu bertahan berusaha menangkap penyerang.

3. Bila tertangkap, anggota regu penyerang harus ditawan.

Temannya berusaha membebaskan. Bila berhasil memegang tangan si tawanan, dia bebas.

Tapi bila tertangkap regu bertahan, dia juga harus ditawan.

4. Siapa yang berhasil menyentuh benteng lawan, dia mendapatkan nilai.

Pemenangnya adalah regu yang paling banyak mendapatkan nilai.

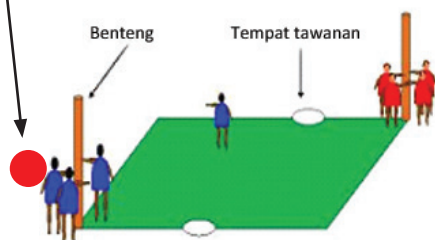

Saat bermain benteng-bentengan, tiap anggota sebuah regu harus saling .....

Bila anggota sebuah regu tidak saling ....., maka permainan regu mereka akan .....



### Ayo Berkreasi

**Sekarang kita akan belajar membuat karya lukisan lipat di atas daun!**

Jangan lupa menutupi pakaianmu dengan pelindung pakaian sebelum mulai bekerja!

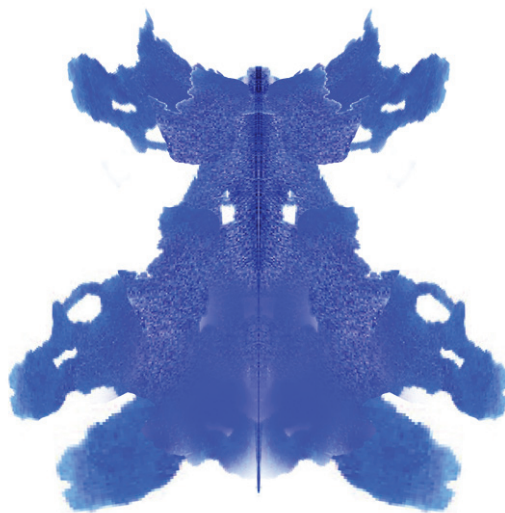

Ajaklah saudaramu atau orangtuamu membuat lukisan lipat di rumah!

Bentuk apa yang mereka lukiskan? \_\_\_\_\_

\_\_\_\_\_





## Ayo Mengamati

Perhatikan gambar di bawah ini dengan cermat!  
Gerakan apa yang mereka lakukan?



## Ayo Menulis

Tuliskan kembali cara bermain benteng-bentengan!  
Tulislah dengan jelas dan berurutan!

Beni belum pernah bermain benteng-bentengan.

Edo menjelaskan kepada Beni cara bermainnya.

Pernahkah kamu bermain benteng-bentengan?

Sekarang tuliskan kembali cara bermain benteng-bentengan!

Tulislah dengan jelas dan berurutan!



### Ayo Membaca

**Sekarang bacakan tulisanmu di depan kelas!**

Bacalah dengan suara nyaring dan percaya diri!



### Ayo Beraktivitas

**Sekarang ayo bermain benteng-bentengan! Buatlah dua regu!**

Tentukan siapa regu bertahan dan siapa regu penyerang!

Bermainlah dengan mematuhi peraturan permainan!

Menurutku, bermain benteng-bentengan itu \_\_\_\_\_

\_\_\_\_\_

karena \_\_\_\_\_

\_\_\_\_\_

Untuk bermain benteng-bentengan perlu \_\_\_\_\_ regu.  
Karena benteng-bentengan adalah permainan berkelompok, anggota dalam sebuah regu harus bisa

Tanyai saudara dan temanmu tentang permainan kegemaran mereka!

Isilah tabel di bawah!

No	Nama	Nama Permainan kegemaran	Dilakukan sendiri	Dilakukan dalam kelompok
1				
2				
3				
4				
5				
6				

Agar permainan berkelompok dimainkan dengan benar dan menyenangkan, maka sebaiknya kita \_\_\_\_\_



Orang tua berdiskusi dengan anak tentang salah satu permainan berkelompok. Mintalah anak menceritakan peraturan bermain dan cara memainkannya. Anak dibimbing menentukan sikap apa yang harus dimiliki para pemain agar permainan berlangsung lancar dan menyenangkan. Anak diminta mempersiapkan diri untuk bercerita tentang permainan ini di sekolah.



## Ayo Mengamati

Kemarin kamu sudah mempersiapkan cerita tentang permainan di rumah.

Sekarang berceritalah di depan kelas!

Berceritalah dengan suara yang nyaring dan percaya diri!

Saat temanmu sedang bercerita, dengarkanlah dengan baik!

Catatlah hal-hal penting dari cerita temanmu!

Misalnya bahan dan alat yang diperlukan, jumlah pemain, peraturan dan cara memainkan.

Bila kurang mengerti, bertanyalah pada temanmu!

Sekarang buatlah tulisan tentang permainan yang diceritakan oleh temanmu!

Teman saya bercerita tentang permainan

\_\_\_\_\_.

Untuk bermain, yang diperlukan adalah \_\_\_\_\_

\_\_\_\_\_

\_\_\_\_\_

\_\_\_\_\_

\_\_\_\_\_

\_\_\_\_\_

\_\_\_\_\_

Peraturan dalam permainannya \_\_\_\_\_

---

---

---

---

---

---

---

Bila peraturannya dipatuhi, maka permainan ini akan \_\_\_\_\_

---

Bila peraturannya tidak dipatuhi, maka permainan ini akan \_\_\_\_\_

---

Cara bermainnya \_\_\_\_\_

---

---

---

---

---

Bila pemainnya bekerja sama, maka permainan ini akan \_\_\_\_\_

\_\_\_\_\_ Bila pemainnya tidak bekerja sama, maka permainan ini akan \_\_\_\_\_

---

---

Menurut saya, permainan ini \_\_\_\_\_

\_\_\_\_\_ karena \_\_\_\_\_

---

---

---

---

## Amatí dengan cermat!

Dalam permainan, ada bahan dan alat yang diperlukan.

Bahan dan alat terbuat dari bermacam benda.

Ada berapa macam benda yang kamu kenal? Benda terdiri dari benda padat, benda cair, dan benda gas.

Coba bandingkan benda–benda berikut ini!

Apakah bentuk benda itu mengikuti bentuk wadahnya atau tidak?

Bentuk bola di dalam baskom dan di dalam kotak

\_\_\_\_\_

Bola adalah benda

\_\_\_\_\_

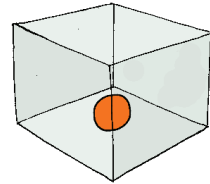
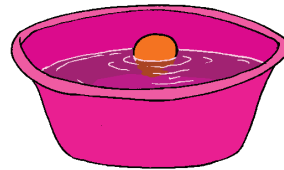

Bentuk air di dalam baskom dan di dalam kotak

\_\_\_\_\_

Air adalah benda

\_\_\_\_\_

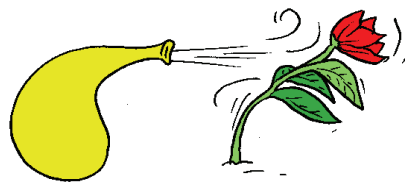
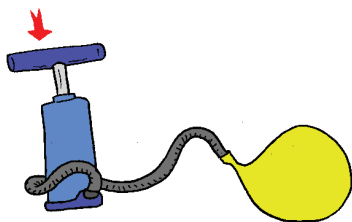
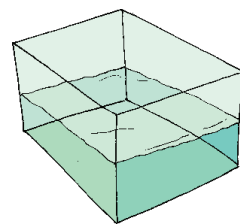
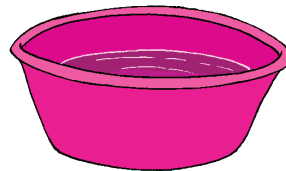

Bentuk udara di dalam balon dan di luar balon \_\_\_\_\_

\_\_\_\_\_

Udara adalah benda \_\_\_\_\_

Benda apa saja yang ada di sekitarmu? Tuliskan dan berilah centang pada kolom yang sesuai! Perhatikan contoh terlebih dahulu.

No	Nama Benda	Benda padat	Benda cair	Gas
1	Mobil	√		
2	Hujan		√	
3	Angin			√
4	.....			
5	.....			
6	.....			
7	.....			
8	.....			
9	.....			
10	.....			



### Ayo Berkreasi

#### Membuat karya kerajinan dengan percaya diri

Di halaman rumah Edo ada banyak benda.

Ada daun kering dan bunga yang gugur, ada juga ranting patah.

Tiur ingin membuat karya kerajinan berupa rangkaian.

Mari berkreasi membuat rangkaian daun kering. Guru akan menjelaskan bahan dan alat yang dibutuhkan.



## Ayo Berlatih

**Bekerjalah bersama temanmu dalam satu kelompok!  
Carilah benda-benda dalam jumlah banyak yang sejenis!**

Kelompokkan benda-benda ini dan tuliskan pengelompokan perkalian yang bisa dibuat!

Bersama kelompokmu, ceritakan di depan kelas tentang pengelompokan perkalian yang kalian buat!

Tunjukkan juga benda-bendanya dan cara mengelompokkan sesuai proses pada perkalian!

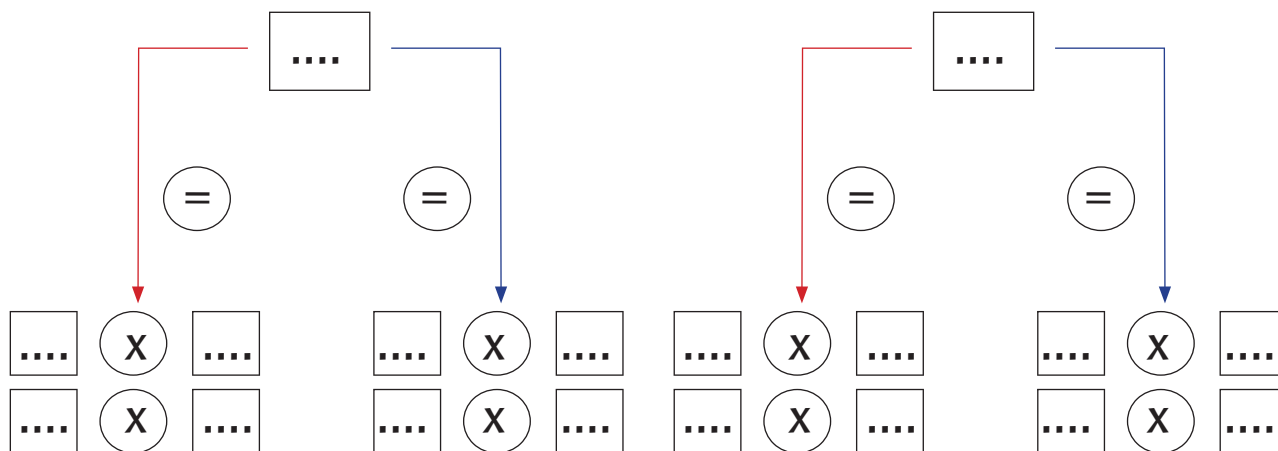



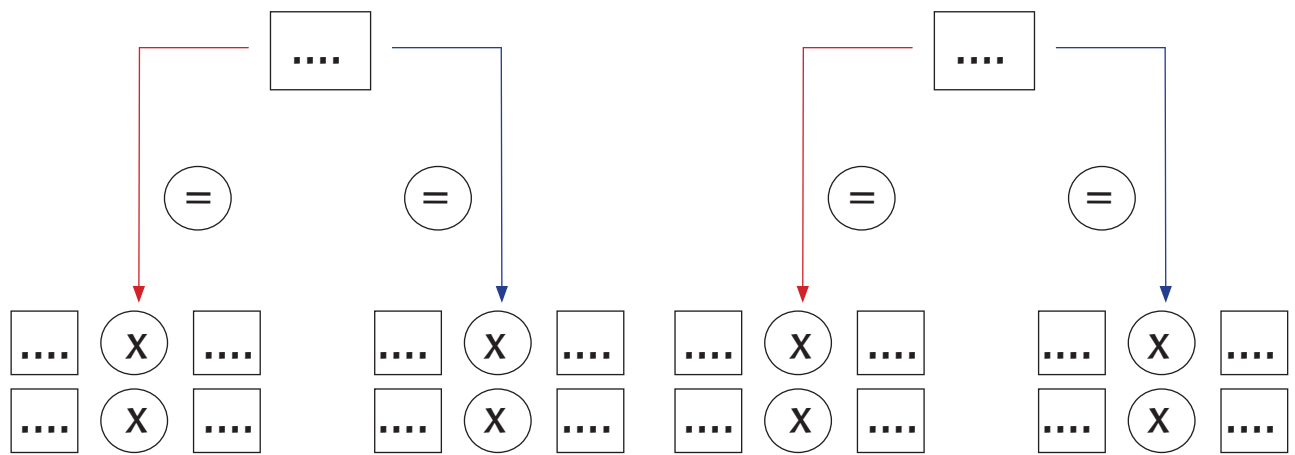
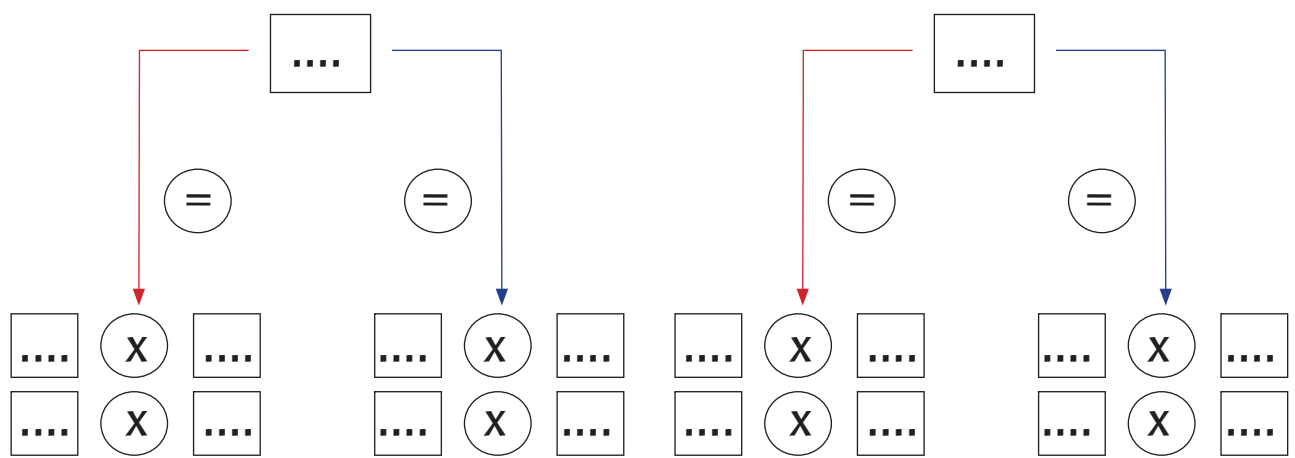

## Belajar menaksir hasil perkalian hingga ke satuan terdekat

Lihatlah gambar berikut!

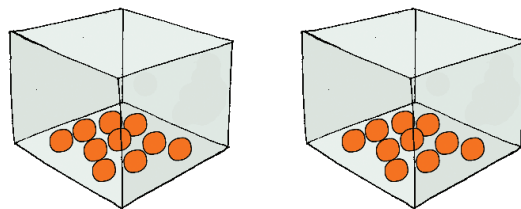

Bila  $10 \times 2$  adalah 20, maka tebaklah, mana hasil yang paling mendekati perkalian  $11 \times 2$ ? Tambahkan gambar!

- a. 20                      b. 23                      c. 40                      d. 60

Jawab:  $11 \times 2$  berarti menambahkan satu bola pada tiap kotak. Tambahkan gambar satu bola pada masing-masing kotak!

Setiap kotak tadinya 10 bola, kini 11 bola. Setiap kotak bertambah satu. Jadi, hasil yang mendekati adalah 23 (karena jawaban sesungguhnya adalah 22).

Sekarang perhatikan gambar berikut!

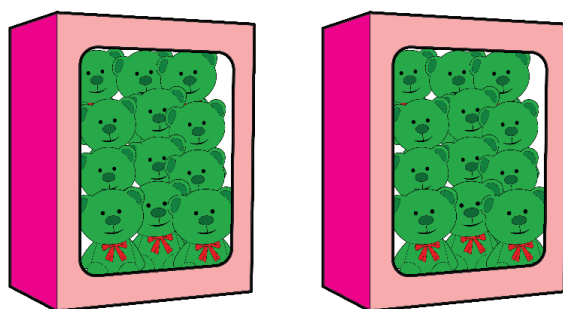

Bila  $12 \times 2$  adalah 24, maka tebaklah, mana hasil yang paling mendekati perkalian  $14 \times 2$ ? Tambahkan gambar!

- a. 20      b. 23      c. 30      d. 60

Jawab:  $14 \times 2$  berarti menambahkan dua gambar beruang pada tiap kotak. Tambahkan gambar dua beruang pada masing-masing kotak!

Tadinya 12 gambar beruang pada tiap kotak, kini 14 beruang  $\rightarrow$  bertambah dua. Jadi, hasil yang mendekati adalah 30 (karena jawaban sesungguhnya adalah 28).

Sekarang cobalah menaksir hingga ke satuan terdekat perkalian berikut!

1. Bila  $12 \times 3$  adalah 36, maka hasil yang paling mendekati hingga ke satuan terdekat dari  $13 \times 3$  adalah.....

- a. 30      b. 40      c. 50      d. 60

Jawab:  $13 \times 3$  berarti menambahkan satu pada tiap ketiga kelompok.

Tadinya 12 per kelompok, kini 13 per kelompok  
→ bertambah tiga karena ada 3 kelompok. Jadi,  
hasil yang mendekati adalah .... (karena jawaban  
sesungguhnya adalah ....).

2. Bila  $15 \times 4$  adalah 60 maka hasil yang paling  
mendekati hingga ke satuan terdekat dari  $16 \times 4$   
adalah.....

- a. 62      b. 72      c. 82      d. 92

Jawab:  $16 \times 4$  berarti menambahkan satu pada tiap  
keempat kelompok.

Tadinya 15 per kelompok, kini 16 per kelompok →  
bertambah empat karena ada 4 kelompok. Jadi  
hasil yang mendekati adalah .... (karena jawaban  
sesungguhnya adalah ....).

3. Bila  $14 \times 2$  adalah 28, maka hasil yang paling  
mendekati hingga ke satuan terdekat dari  $15 \times 2$   
adalah.....

- a. 28      b. 38      c. 48      d. 58

Jawab:  $15 \times 2$  berarti menambahkan satu pada tiap  
kedua kelompok.

Tadinya 14 per kelompok, kini 15 per kelompok  
→ bertambah dua karena ada 2 kelompok. Jadi,  
hasil yang mendekati adalah .... (karena jawaban  
sesungguhnya adalah ....).



Orang tua terus membimbing siswa dalam menyelesaikan pemecahan masalah yang berkaitan dengan perkalian dua bilangan.



Berikan tanda centang (✓) pada kotak di bawah apabila siswa telah menguasai kemampuan di bawah!

1. Menulis cerita narasi sederhana tentang aktivitas bermain di lingkungan rumah teman dengan memperhatikan penulisan EYD
2. Menulis hal-hal pokok tentang aktivitas bermain dengan topik tertentu
3. Menyebutkan bentuk-bentuk kegiatan bersama teman dalam keberagaman kegemaran/hobi
4. Bekerja sama dalam melaksanakan kegiatan bersama teman yang berbeda jenis kelamin, kegemaran dan sifat (karakter)
5. Membuat karya kreatif sebagai penghias benda dengan menggunakan bahan alam di lingkungan rumah teman melalui kegiatan melipat, menggunting, dan menempel (bahan daun)
6. Menjelaskan cara mengolah bahan alam yang dapat digunakan sebagai karya kreatif
7. Membuat kalimat perkalian dari gabungan beberapa himpunan yang banyak anggotanya sama
8. Menaksir hasil perkalian 2 bilangan (2 angka dan 1 angka kurang dari 5) ke satuan terdekat
9. Melakukan variasi gerak menarik dengan tangan seperti bermain tarik tambang
10. Melakukan berbagai gerakan manipulatif berdasarkan permainan yang dilakukan

1. Beni dan teman-teman bermain benteng-bentengan. Tulislah cara bermain benteng-bentengan dengan jelas dan berurutan !

2.

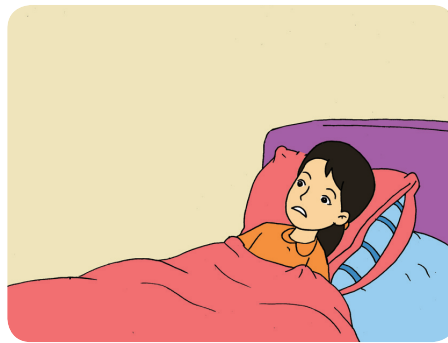

Buatlah kalimat tanya berdasarkan gambar di atas!

1. \_\_\_\_\_
  2. \_\_\_\_\_
  3. \_\_\_\_\_
3. Tentukan hasil perkalian berikut dengan jawaban yang tepat!  
 $6 \times 4 = \dots$   
 $2 \times 7 = \dots$   
 $5 \times 3 = \dots$   
 $6 \times 5 = \dots$

4. Gambarlah benda yang ada di sekitarmu yang bisa dikelompokkan! Buatlah bentuk perkaliannya dua macam!



5. Amati gambar di bawah!

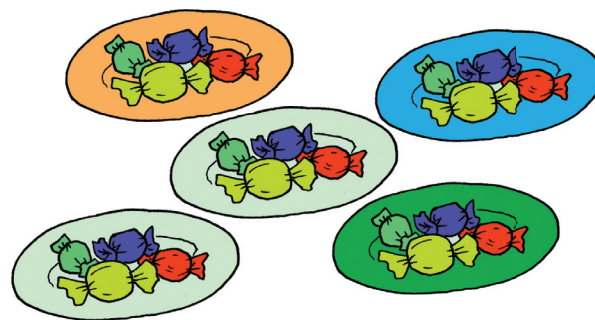

Tuliskan dua bentuk perkalian untuk gambar di atas!

Bentuk perkaliannya adalah ... x ... = ... = ... x ...

6. Perhatikan gambar di bawah!

Sekarang, coba kelompokkan bola kasti di bawah dengan berbagai cara pada kolom berikut!

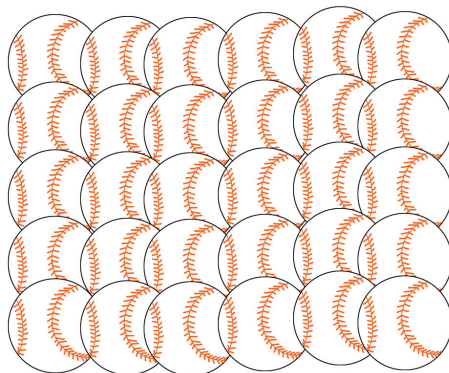

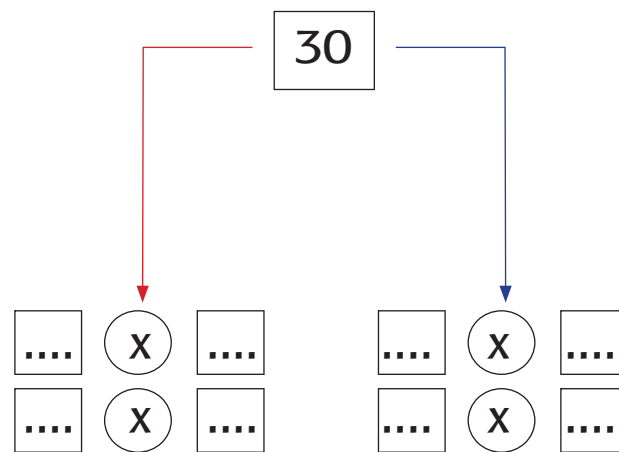

7. Mengapa kita harus bermain dengan rukun bersama dengan teman?
8. Peraturan apa saja yang harus dipatuhi pada saat bermain tarik tambang?
9. Sebutkan bahan alam yang dapat dibuat sebagai karya kreatif penghias benda?
10. Sebutkan langkah-langkah membuat prakarya dengan daun pisang dan daun nangka dengan teknik melipat, menggunting, dan menempel?

### Subtema 3 Bermain di Lingkungan Sekolah

Beni pergi ke sekolah hari ini.

Beni duduk di kelas dua SD.

Beni bertemu banyak teman di kelas.

Ada Edo, Udin, Lani dan Dayu.

Perhatikan gambar di bawah!

Tuliskan pertanyaan dan jawaban mengenai bermain di lingkungan sekolah sesuai gambar di atas!

Tuliskan dengan cermat.

Pertanyaan \_\_\_\_\_

\_\_\_\_\_

Jawaban \_\_\_\_\_

\_\_\_\_\_

\_\_\_\_\_

\_\_\_\_\_

\_\_\_\_\_

\_\_\_\_\_

\_\_\_\_\_

\_\_\_\_\_

\_\_\_\_\_

\_\_\_\_\_

\_\_\_\_\_

\_\_\_\_\_

\_\_\_\_\_

\_\_\_\_\_

\_\_\_\_\_

\_\_\_\_\_

\_\_\_\_\_

\_\_\_\_\_

\_\_\_\_\_

\_\_\_\_\_

\_\_\_\_\_

\_\_\_\_\_







## Ayo Mengamati

Amatilah gambar di bawah dengan cermat.



## Ayo Membaca

Bacalah percakapan di bawah dengan percaya diri.

### Bermain di Sekolah

Beni: Seru sekali permainan benteng-bentengan kemarin!

Siti: Iya. Biarpun kelelahan, aku senang sekali bermain benteng-bentengan.

Edo: Ada permainan lain yang lebih seru.

Udin: Oh, iya? Permainan apa namanya?

Edo: Namanya permainan Kayu Malele. Itu permainan dari Papua, tempat asalku.

Siti: Aku juga tahu permainan lain, namanya Congklak. Congklak berasal dari Jawa, kampung halamanku.

Beni: Wah, ternyata ada banyak permainan yang aku belum tahu. Bagaimana cara bermainnya?



## Ayo Berdiskusi

**Berdiskusilah bersama temanmu dengan bertanggung jawab!**

Apa permainan kegemaran Beni, Edo, dan Siti?

Berilah tanda centang (✓) pada permainan kegemaran masing-masing.

Tuliskanlah nama permainan kegemaran itu bila belum tertulis di bawah.

No	Nama	Jenis kelamin	Benteng-bentengan	Congklak	Petak Umpet	.....	.....
1	Beni	laki-laki					
2	Siti	perempuan					
3	Edo	laki-laki					

Beni, Siti, Edo dan Udin punya kegemaran yang berbeda-beda, tapi mereka tetap \_\_\_\_\_

Sekarang tanyalah teman-teman sekelasmu, apa permainan kegemaran mereka. Isilah tabel di bawah.

No	Nama	Jenis kelamin	Permainan .....	Permainan .....	.....	.....	.....
1	.....	.....					
2	.....	.....					
3	.....	.....					
4	.....	.....					
5	.....	.....					

1. Berdasarkan tabel di atas, sebagian besar anak laki-laki mempunyai kegemaran, yaitu permainan \_\_\_\_\_
2. Sebagian besar anak perempuan mempunyai kegemaran, yaitu permainan \_\_\_\_\_
3. Teman-temanmu berbeda kegemaran, tetapi kalian tetap hidup \_\_\_\_\_
4. Anak laki-laki memiliki kegemaran yang berbeda dengan anak perempuan, tetapi mereka tetap hidup \_\_\_\_\_



### Ayo Menulis

**Tuliskan dengan cermat. Gunakanlah kata-katamu sendiri dengan tulisan tegak bersambung.**

Gunakan tanda titik, tanda tanya, tanda seru, dan huruf kapital bila diperlukan.

A large rectangular area for writing, featuring a row of ten circular punch holes at the top and several horizontal blue lines for text.



## Ayo Mengamati

Perhatikan gambar di bawah dengan cermat.

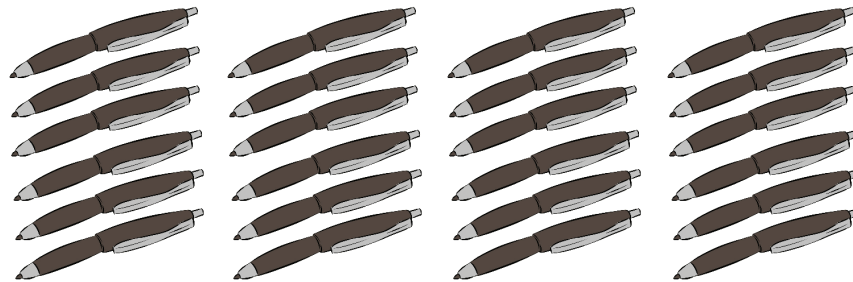

→Lingkari menjadi 6 kelompok.

$24 \div 6 = 4$  balpoin ada di dalam tiap lingkaran

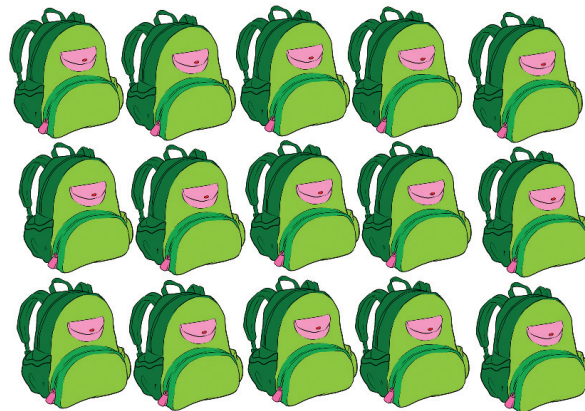

→Lingkari menjadi 5 kelompok.

$15 \div 5 = \dots$  tas ransel ada di dalam tiap lingkaran



→Lingkari menjadi 2 kelompok.

$16 \div 2 = \dots$  botol ada di dalam tiap lingkaran

→ Bagaimana mengelompokkannya?

.... ÷ ..... = .... kertas ada di dalam tiap lingkaran



**Carilah benda-benda di dalam kelas yang bisa dikelompokkan seperti di atas.**

Tuliskan proses pembagian yang sesuai untuknya.

1. Benda ..... sejumlah .....

Gambarkan di kotak di bawah, lalu kelompokkan menjadi proses pembagian.

.... ÷ .... = .... ada di dalam tiap .....

2. Benda ..... sejumlah .....

Gambarkan di kotak di bawah, lalu kelompokkan menjadi proses pembagian.

.... ÷ .... = .... ada di dalam tiap .....

3. Benda \_\_\_\_\_ sejumlah \_\_\_\_\_

Gambarkan di kotak di bawah, lalu kelompokkan menjadi proses pembagian.

.... ÷ .... = .... ada di dalam tiap .....



### Ayo Berlatih

Kita akan belajar menaksir hasil pembagian hingga ke satuan terdekat.

Lihatlah gambar berikut.

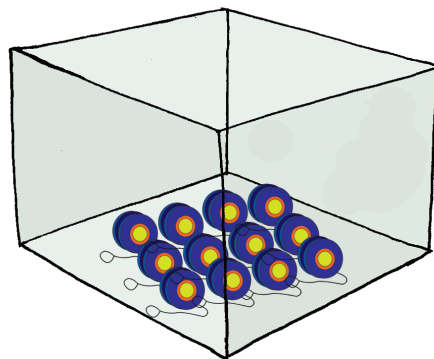
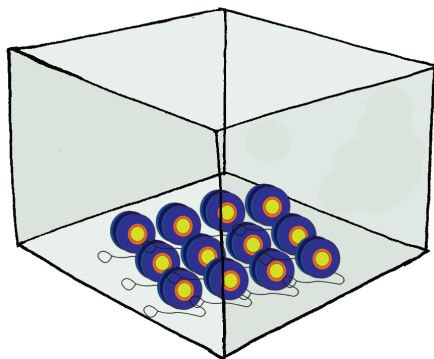

Bila  $24 : 2$  adalah 12 yoyo, maka tebaklah, mana hasil yang paling mendekati pembagian  $26 : 2$  ?

- a. 10                      b. 14                      c. 16                      d. 18

Jawab :

**26 : 2** berarti menambahkan satu yoyo pada tiap kedua kotak. Tambahkan gambar satu yoyo pada masing-masing kotak.

Tadinya **12** yoyo tiap kotak, kini **13** yoyo.

Bila **24 : 2 = 12**, maka **26 : 2** akan mendekati **14**; karena hasilnya adalah **13**.

Sekarang tebaklah hingga ke satuan terdekat pembagian berikut!

1. Bila **32 : 4** adalah 8, maka tebaklah, mana hasil yang paling mendekati pembagian **36 : 4** ?

a. 10      b. 14      c. 16      d. 18

**36 : 4** berarti menambahkan satu pada tiap keempat kelompok.

Tadinya **8** tiap kelompok, kini .....

Bila **32 : 4 = 8**, maka **36 : 4** akan mendekati... ; karena hasilnya = .....

2. Bila **20 : 2** adalah 10, maka tebaklah, mana hasil yang paling mendekati pembagian **22 : 2** ?

a. 10      b. 14      c. 16      d. 18

**22 : 2** berarti menambahkan satu pada tiap kedua kelompok.

Tadinya berisi **11** tiap kelompok, kini menjadi .....

Bila **20 : 2 = 10**, maka **22 : 2** akan mendekati...; karena hasilnya = .....

3. Bila  $30 : 3$  adalah 10, maka tebaklah, mana hasil yang paling mendekati pembagian  $33 : 3$ ?

- a. 10      b. 14      c. 16      d. 18

**33 : 3** berarti menambahkan satu pada tiap ketiga kelompok.

Tadinya berisi **10** tiap kelompok, kini menjadi .....

Bila  $30 : 3 = 10$ , maka **33 : 3** akan mendekati... ;  
karena hasilnya = .....



### Ayo Berkreasi

**Buatlah poster tentang benda-benda di dalam kelas yang bisa dikelompokkan. Lingkarilah tiap jumlah benda yang sama.**

Hitunglah ada berapa lingkaran yang bisa terbentuk.

Tuliskanlah proses pembagiannya.

Lalu warnailah postermu.

Tunjukkan poster ini di depan kelas dan ceritakan tentang proses pembagiannya kepada teman-temanmu.



Mengulangi proses pembagian dengan mengelompokkan benda-benda sejenis di rumah.





## Ayo Mengamati

Amati gambar berikut dengan cermat.

Edo berasal dari Papua.

Edo bercerita tentang cara memainkan Kayu Malele.

Kayu Malele adalah permainan dari Papua.

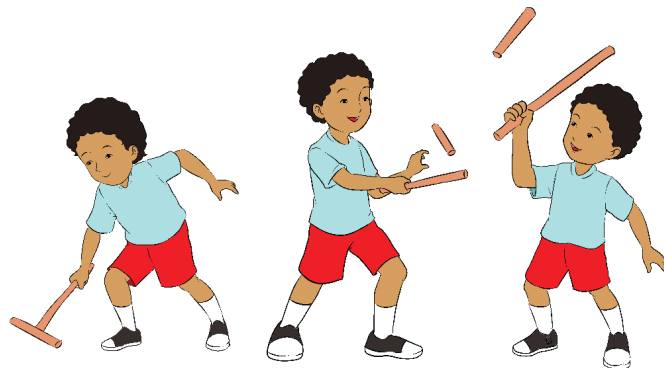

## Ayo Membaca

Amati gambar dan Bacalah bacaan berikut.

### Cara Bermain Kayu Malele

Kayu Malele adalah permainan dari Papua.

Ada dua kelompok pemain, yaitu kelompok bermain dan kelompok berjaga.

Yang dibutuhkan adalah kayu berukuran 20 cm 1 batang, dan kayu ukuran 50 cm 1 batang.

Juga buatlah lubang di tanah sedalam 10 cm, lebar 4 cm dan panjang 15 cm.

Cara bermainnya, taruh batang kayu yang berukuran 20 cm melintang di atas lubang.

Pegang erat salah satu batang kayu yang berukuran 50 cm dengan kedua tangan.

Ujung yang satunya lagi kita letakkan di belakang kayu berukuran 20 cm.

Ayunkan tangan kita sekuat tenaga agar kayu yang berukuran 20 cm melayang ke udara.

Kelompok penjaga berusaha menangkap kayu 20 cm tadi.

Jika berhasil, kelompok yang berjaga menjadi kelompok yang bermain.

Jika gagal, kelompok yang bermain akan menghitung jarak dari tempat jatuhnya kayu ke lubang.

Cara menghitungnya dengan melangkah-langkahkan kayu. Setiap langkah bisa bernilai kelipatan 2, 5, 10 sesuai kesepakatan.

Kelompok yang menang adalah yang berhasil mengumpulkan nilai 500 terlebih dahulu.

Jawablah pertanyaan berikut.

1. Apa saja yang diperlukan untuk memainkan Kayu Malele?
2. Apakah perlu bersikap saling menolong saat memainkan Kayu Malele? Mengapa?
3. Menurutmu, sikap apa lagi yang perlu ditunjukkan waktu bermain kelompok seperti Kayu Malele? Jelaskan.
4. Apa permainan kegemaranmu?  
Apa permainan kegemaran teman-temanmu sekelas?  
Berilah tanda centang (✓) pada permainan kegemaran masing-masing.

Tuliskan nama permainan kegemaran bila belum tertulis di bawah ini.

No	Nama	Jenis kelamin	Benteng-bentengan	Congklak	Petak Umpet	.....	.....
1	Saya						
2	.....						
3	.....						
4	.....						

5. Saya dan teman-teman punya kegemaran yang berbeda-beda, tapi kami tetap \_\_\_\_\_



### Ayo Menulis

**Mainkan permainan Kayu Malele.**

**Tuliskan cerita tentang cara bermain Kayu Malele dengan kata-katamu sendiri. Tulislah dengan cermat.**

Jangan lupa ceritakan kerukunan dalam permainanmu.

Tulislah judul dengan huruf kapital pada huruf awal tiap kata. Gunakan kalimat berita atau kalimat seru.

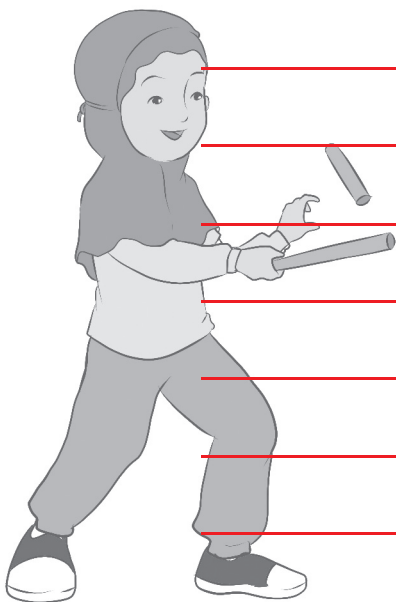

---

---

---

---

---

---

---

---

---

---



## Ayo Mengamati

Amatilah gambar berikut dengan cermat!  
Lalu jawablah pertanyaan di bawah.



1. Ceritakan gerakan apa yang dilakukan pada tiap gambar.
2. Dapatkah kamu melakukannya?



## Ayo Beraktivitas

**Bermain Kayu Malele. Bermainlah dengan bertanggung jawab.**

Guru akan membagi kalian dalam dua kelompok pemain. Sebelum bermain, berbicaralah dengan teman di kelompokmu. Diskusikan apa yang perlu dilakukan dalam permainan ini.



## Ayo Berlatih

Lakukan pembagian berikut dengan percaya diri.  
Perhatikan gambar berikut.

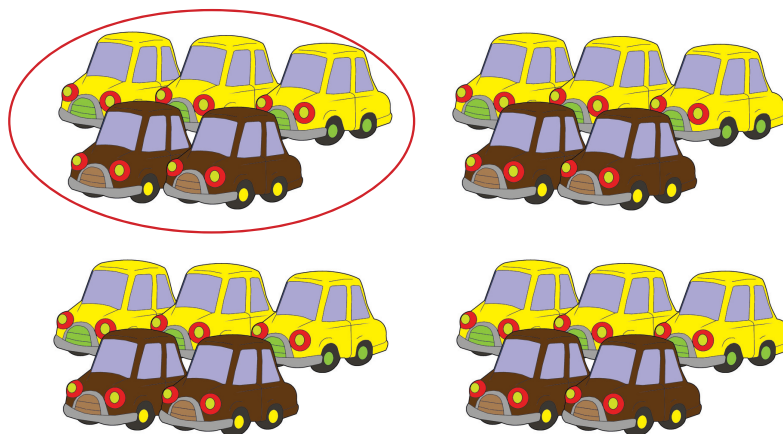

Kalimat pembagian untuk gambar di atas adalah  
 $20 : 5 = 4$

Kalimat ini benar karena bila **20** benda dikelompokkan menjadi **5** per kelompok, akan ada **4** kelompok.

Sekarang tuliskan kalimat pembagian untuk tiap gambar berikut ini.

1.

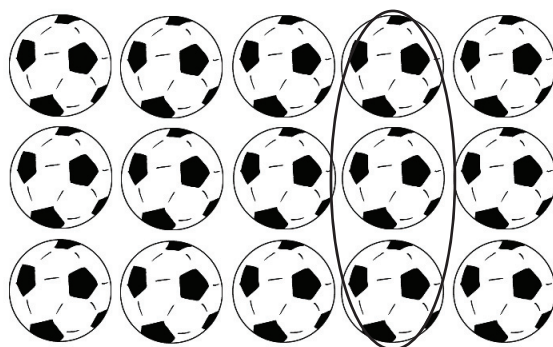

Kalimat pembagian untuk gambar di atas adalah

..... : ..... = .....

Kalimat ini benar karena bila 15 benda dikelompokkan menjadi 3 per kelompok, akan ada ..... kelompok.

2.

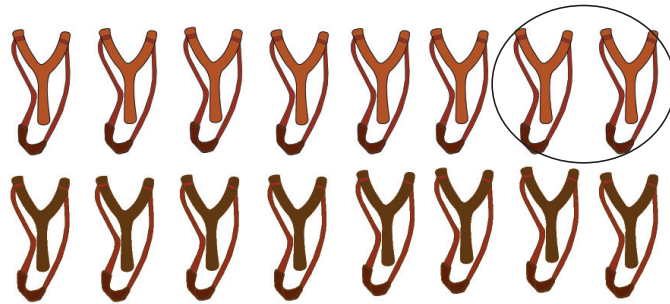

Kalimat pembagian untuk gambar di atas adalah

..... : ..... = .....

Kalimat ini benar karena bila 16 benda dikelompokkan menjadi 2 per kelompok, akan ada ..... kelompok.

3.

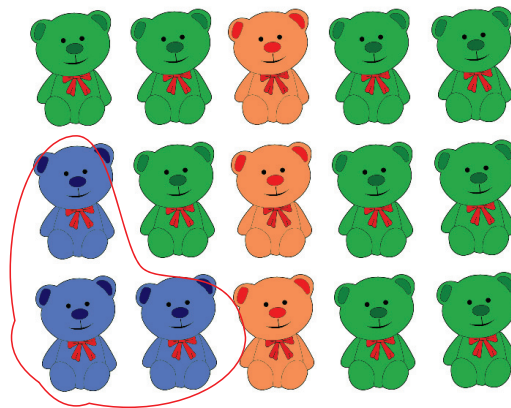

Kalimat pembagian untuk gambar di atas adalah

..... : ..... = .....

Kalimat ini benar karena bila 18 benda dikelompokkan menjadi 3 per kelompok, akan ada ..... kelompok.

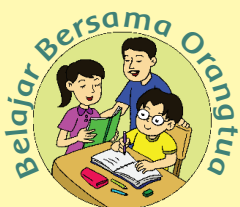

Diskusikan dengan anak tentang hal-hal yang perlu diperhatikan dalam permainan, tentang permainan tradisional atau permainan masa kanak-kanak orang tua. Juga tentang hal-hal yang penting diperhatikan dalam peraturan dan cara bermain.



Ayo Mengamati

Manakah gambar yang sesuai dengan kalimat pembagian di bawah?

Tentukan dengan cermat.

Contoh: Ada 36 mobil–mobilan. Tiap 4 mobil–mobilan dimasukkan dalam sebuah kotak.

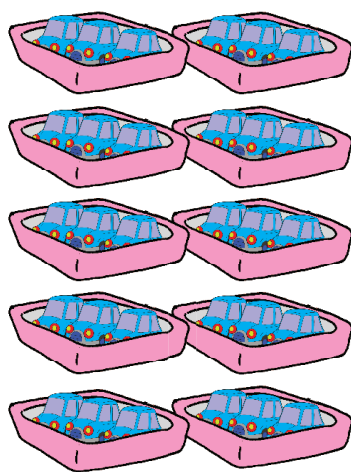

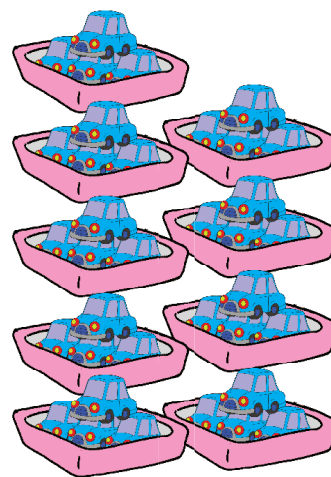



Kalimat pembagiannya adalah  $36 : 4 = 9$

Sekarang lakukan seperti contoh.

Berilah centang di bawah gambar yang sesuai dengan soal perkalian di bawah.

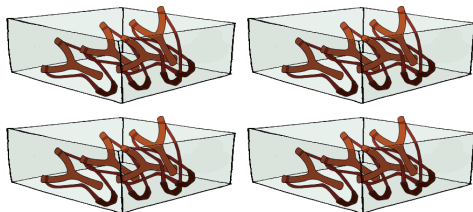
1. Beni memiliki 25 ketapel. Tiap 5 ketapel disimpan dalam 1 kotak.

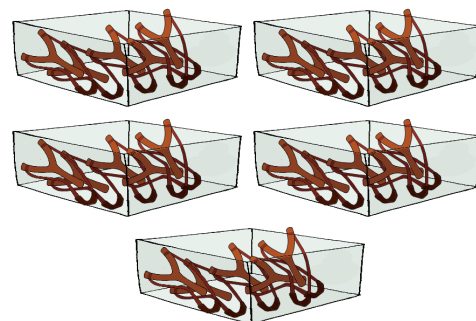



Kalimat pembagiannya adalah ..... : ..... = .....

2. Dayu membeli 32 jepit rambut. Tiap 8 jepit rambut disimpan dalam 1 plastik.



Kalimat pembagiannya adalah ..... : ..... = .....

3. Udin menyusun 30 kelerengnya dalam 2 kotak. Tiap kotak berisi 15 kelereng.

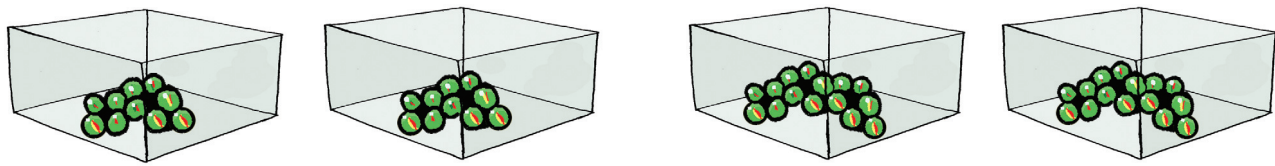

Kalimat pembagiannya adalah ..... : ..... = .....



### Ayo Berlatih

**Membuat pembagian yang hasil kalinya ditentukan**

Buatlah dengan cermat. Lihat contoh berikut ini.

Dayu punya 28 boneka. Ia mengelompokkan boneka-boneka ini dalam berbagai cara.



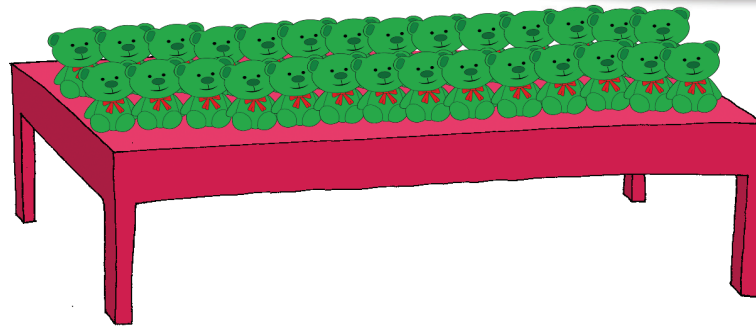

Dayu mengelompokkan 28 boneka dengan berbagai cara.

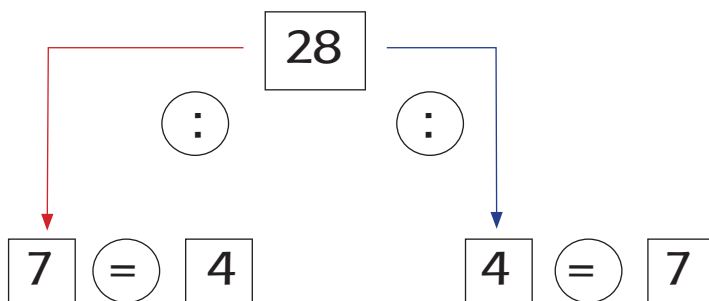

Keterangan

28 dapat dikelompokkan dalam proses pembagian.

$$28 : 7 = 4 \rightarrow 28 : 4 = 7$$

Dapatkan kamu membuat pengelompokan pembagian yang lain untuk 28?

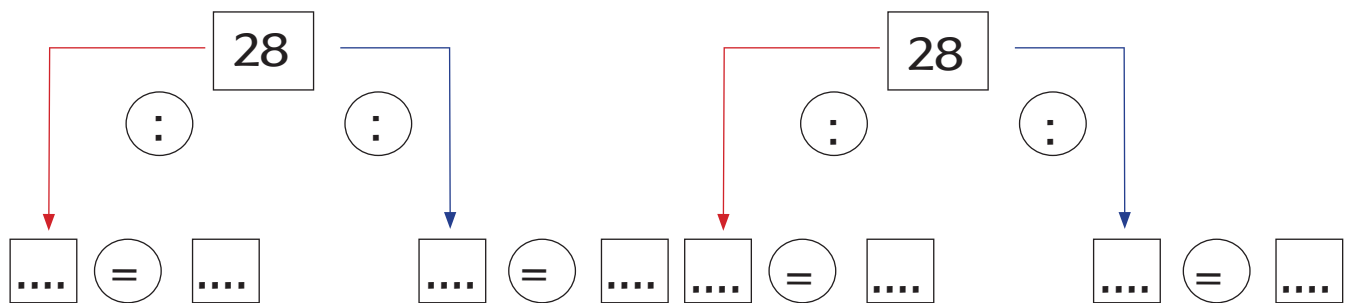

Sekarang cobalah mengelompokkan dengan berbagai cara seperti contoh di atas.

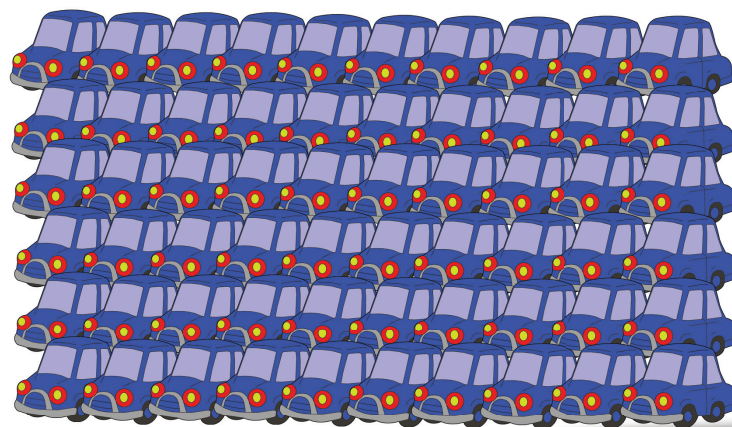

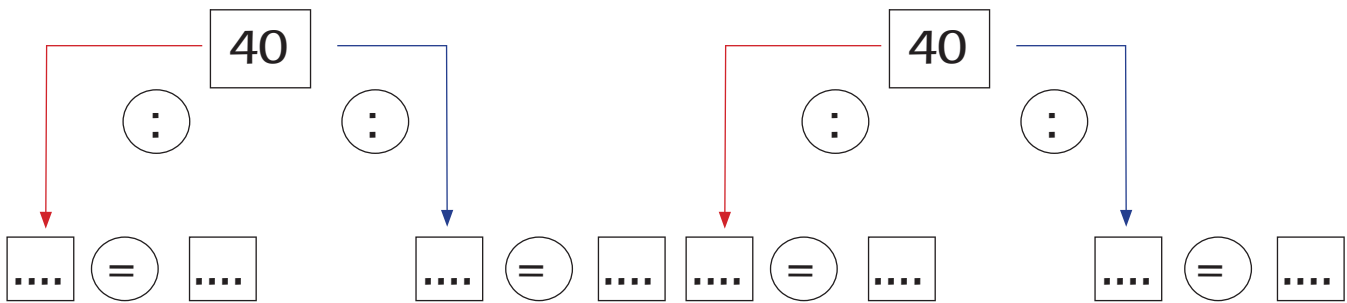
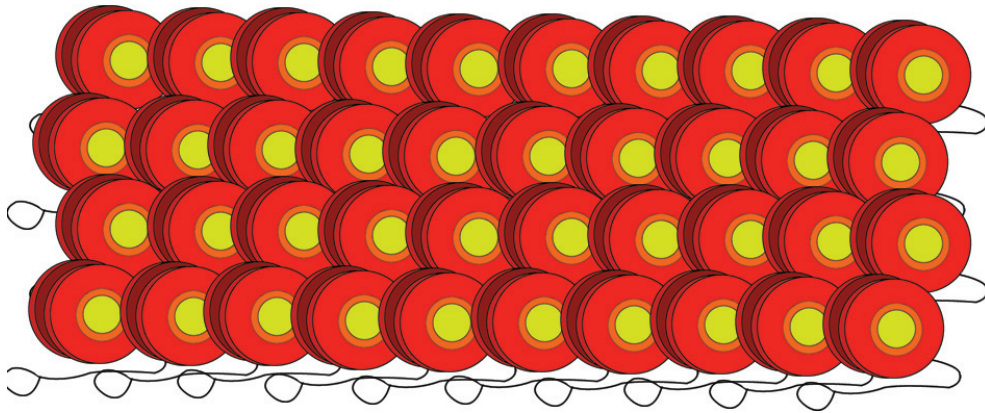
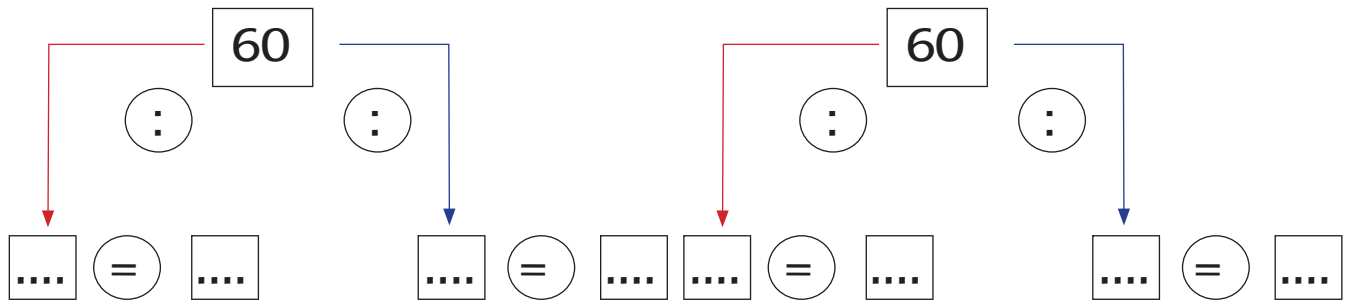

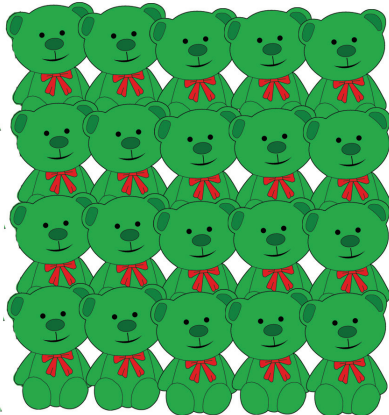

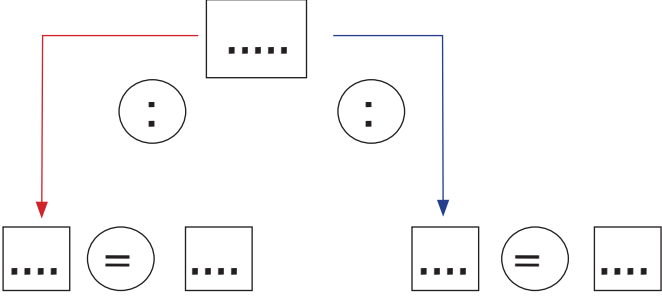



## Ayo Menulis

**Tuliskan dengan menarik dan cermat.**

Kemarin kamu sudah belajar tentang permainan Kayu Malele.

Apa permainan tradisional dari daerah asalmu?

Tuliskan dengan menarik dan cermat.

Tulis tentang bahan dan alat yang diperlukan, peraturan dan cara bermainnya.

Sekarang bacakan cerita tentang permainan tradisional di daerah asalmu di depan kelas.

Saat temanmu membaca, dengarkan baik-baik.

Setelah itu tuliskan kalimat tanya tentang permainan yang dibacakan oleh temanmu.

1. \_\_\_\_\_?

Jawaban: \_\_\_\_\_.

2. \_\_\_\_\_?

Jawaban: \_\_\_\_\_.

3. \_\_\_\_\_?

Jawaban: \_\_\_\_\_.



### Ayo Berkreasi

#### Membuat karya cetak penampang

Di sekolah ada berbagai macam benda bekas.

Ada kertas, juga kotak bekas.

Kita akan membuat karya cetak penampang menggunakan bahan-bahan ini. Guru akan menjelaskan caranya.

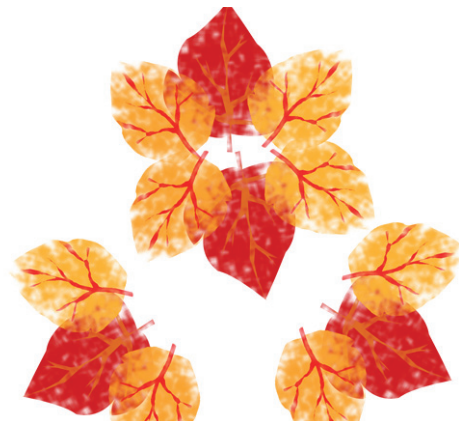

Mintalah anak bercerita tentang satu permainan tradisional yang didengarnya dari teman di sekolah. Diskusikan perbedaan dan persamaan permainan tradisional dari Indonesia.

Ajaklah anak mencari sejumlah benda sejenis yang dapat dikelompokkan seperti pada contoh di atas. Diskusikan sifat timbal balik perkalian dan pembagian.



### Ayo Mengamati

Dengarkan Guru menyanyikan sebuah lagu dengan cermat. Dapatkah kamu menyanyikannya juga?



### Ayo Bernyanyi

Lagu Gundhul Pacul berasal dari Jawa Tengah. Hari ini kita belajar menyanyikannya.

Bagaimana menyanyikannya?

Dengarkan dulu Guru menyanyikan lagu, lalu lengkapilah lirik lagu yang masih kosong pada gambar.

## Gundhul Pacul

Do=C  
4/4 Moderato

Lagu Jawa Tengah

1   3 . 1 3 4   5 5 0 7   $\overset{\frown}{1} \overset{\frown}{7}$   5 . 0 1	Gundhul ..... gem - be - leng - an, Nyung
3 . 1 3 4   5 5 0 7   $\overset{\frown}{1} \overset{\frown}{7}$   5 . 1 .	gi - nyunggi wa - kul-kul ..... Wa -
3 5   4 4 5 4   3 1 4 3   1 . 0 1	kul ..... se - ga - ne da-di sak la - tar, Wa
3 . 5 .   4 4 5 4   3 1 4 3   1 . 0	kul ngglim - pang .....

Bila lirik lagunya sudah lengkap, ayo bernyanyi bersama-sama!

Tahukah kamu lagu daerah asalmu?

Bisakah kamu menyanyikannya?



## Ayo Berlatih

Urutkan gambar tentang permainan Kayu Malele di bawah ini dengan cermat.





## Ayo Membaca

### Membaca cerita tentang bermain kayu Malele

Edo, Beni dan teman–teman bermain kayu Malele.

Mereka membentuk dua kelompok pemain.

Edo dan Beni jadi ketua kelompok.

Anggota kelompok Edo adalah Dayu dan Siti.

Anggota kelompok Beni adalah Udin dan Lani,

Setelah diundi, kelompok Edo menjadi kelompok penyerang.

Lalu semua pemain bersama–sama mempersiapkan alat dan tempat untuk bermain.

Saat permainan dimulai, semua bermain dengan gembira.



## Ayo Berdiskusi

### Berdiskusi dan menjawab pertanyaan dengan bertanggung jawab

1. Diskusikan contoh sikap bersatu yang dapat dilakukan.
2. Menurutmu apa yang terjadi bila kita hanya mau bermain satu jenis permainan saja?
3. Siti dan Dayu senang belajar matematika di dalam ruangan.

Beni senang bermain bola di lapangan.

Saat bermain Kayu Malele, mereka bertiga bermain bersama dengan gembira.

Walau berbeda kegemaran dan sifat, mereka tetap

\_\_\_\_\_

4. Aku gemar \_\_\_\_\_

Temanku yang perempuan gemar

\_\_\_\_\_

Temanku yang laki-laki gemar

\_\_\_\_\_

Walapun berbeda, kami tetap bermain bersama dengan \_\_\_\_\_



### Ayo Berkreasi

**Membuat karya dengan teknik meniup dengan percaya diri**



Guru akan menjelaskan bahan yang dibutuhkan dan cara membuatnya.



Diskusikan dengan anak tentang perbedaan yang dimiliki tiap daerah. Ini berarti tiap daerah punya kekhasan seperti lagu tradisional, makanan dan pakaian daerah, selain bahasa dan permainan. Keberagaman ini bukan membuat Indonesia terpecah belah tetapi menjadi semakin kaya dan erat.





## Ayo Mengamati

**Amati gambar di bawah dengan cermat.**

Beni berasal dari daerah Sumatera Utara.

Permainan dari daerah Beni adalah Pecah Piring.

Permainan ini seru sekali!

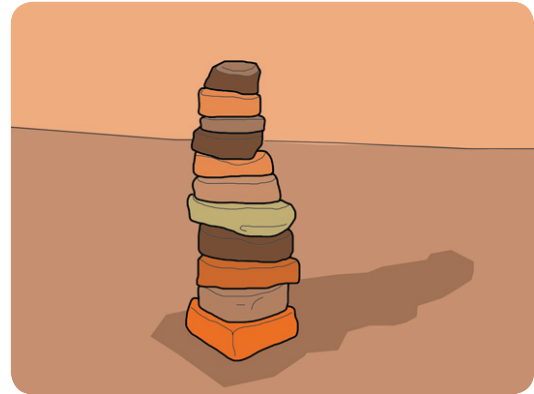

## Ayo Membaca

**Bacakan tulisan tentang cara bermain pecah piring di depan kelas.**

Bacalah dengan cermat dan dengan intonasi yang tepat.

### Pecah Piring

Pecah Piring adalah permainan dari Sumatera Utara.

Ada dua kelompok pemain, kelompok bermain dan kelompok berjaga.

Yang dibutuhkan adalah bola serta setumpuk batu.

Sebelum bermain, batu-batu disusun menjadi sebuah tumpukan.

Cara bermainnya, kelompok yang bermain akan melemparkan bola untuk membuat tumpukan batu berantakan.

Lalu kelompok bermain berusaha menyusun kembali tumpukan batu.

Kelompok berjaga berusaha menghalangi tumpukan batu tersusun kembali.

Caranya dengan melemparkan bola mengenai kelompok yang bermain. Bila anggota kelompok bermain terkena bola sebelum batu tersusun kembali, mereka kalah.

Bila batu tersusun sebelum pemain terkena bola, kelompok bermain menang.



### Ayo Menulis

**Sekarang tuliskan cara memainkan pecah piring.**  
**Mulailah dari urutan awal hingga akhir.**

A large rectangular writing area with a white background and a grey border. At the top, there are eleven circular punch holes. Below the punch holes are ten horizontal red lines for writing. On the right side of the writing area, there is a green cartoon illustration of a boy in a green shirt and shorts, leaning forward as if about to throw a ball. A large green ball is shown in motion, hitting a pile of broken green plates on the ground.

Bermain itu menyenangkan, bukan?

Apakah kalian boleh bermain terus sepanjang hari?

Kapan kalian bermain di sekolah?

Bolehkah bermain saat guru menjelaskan di dalam kelas?

Sekarang kita akan membuat jadwal kegiatan di kelas. Tandai jadwal ketika boleh bermain dengan spidol berwarna biru.

Senin	Selasa	Rabu

Kamis	Jumat	Sabtu



## Ayo Berdiskusi

Perhatikan gambar di bawah. Diskusikan dengan bertanggung jawab.

Apakah permainan pada gambar di bawah dimainkan sendirian atau berkelompok?

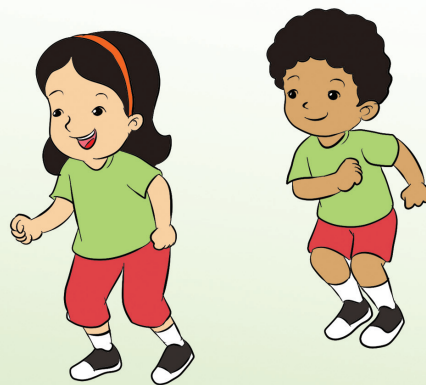
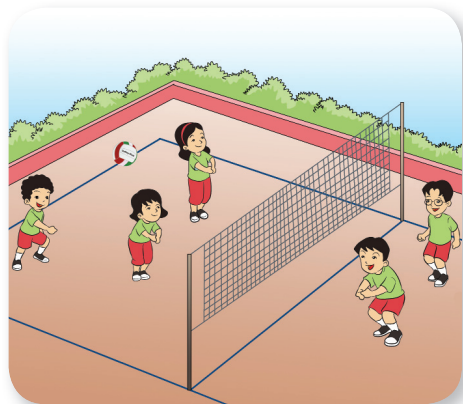

1. Jika permainan-permainan itu hanya dilakukan seorang diri, maka permainan di atas akan \_\_\_\_\_
2. Dalam permainan yang ada pada gambar, anggota regu harus bersikap \_\_\_\_\_
3. Ceritakan contoh sikap bekerja sama yang perlu ditunjukkan pada permainan pada gambar di atas.



### Ayo Beraktivitas

**Sekarang ayo bermain Pecah Piring dengan percaya diri!**

Kedua regu harus mematuhi peraturan saat bermain. Tunjukkan sikap bekerja sama saat bermain dalam kelompok.

Bermainlah tanpa berebut bola, mendorong teman, dan bersikap kasar.

Ingat, Pecah Piring adalah permainan berkelompok, bukan bermain seorang diri.

### Memulai Permainan

Sikap bekerja sama harus ada saat bermain Pecah Piring.

Sikap ini ditampilkan oleh \_\_\_\_\_ dalam bentuk

Cara mencegah pertengkaran dalam permainan adalah

Pertengkaran akan menyebabkan \_\_\_\_\_



## Ayo Mengamati

Pasangkan gambar di bawah dengan keterangan di sebelah kanan dengan cermat!

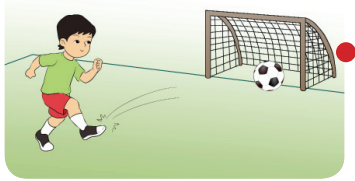

● a. melempar



● b. menendang



● c. memukul



● d. menahan

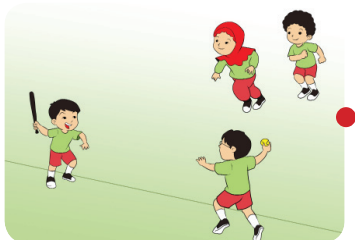

● e. melambungkan



Belajar Bersama Orang tua

Orang tua berdiskusi dengan anak tentang salah satu permainan berkelompok. Mintalah anak menceritakan peraturan bermain dan cara memainkannya. Juga berdiskusi tentang sikap apa yang harus dimiliki para pemain agar permainan berlangsung lancar dan menyenangkan. Anak diminta mempersiapkan diri untuk bercerita tentang permainan ini besok di sekolah.

Anak diajak membuat jadwal kegiatan di rumah, dan menandai saat boleh bermain. Diskusikan tentang akibat bila terlalu banyak bermain.



**Ayo Mengamati**

Pilihlah gambar yang sesuai dengan kalimat perkalian di bawah ini.

Di sekolah Beni mengerjakan proses perkalian.

Berilah tanda centang pada gambar yang sesuai.

Perhatikan contoh berikut.

$$3 \times \dots = 12$$

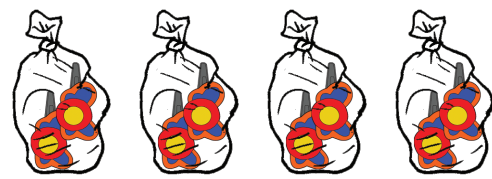
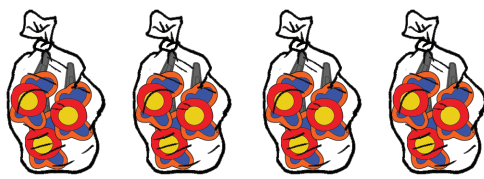

Agar hasil perkaliannya 12, maka harus ada 4 kelompok bilangan 3.

Jadi gambar yang sesuai adalah gambar di sebelah kiri.



**Ayo Berlatih**

Sekarang tentukan gambar mana yang sesuai.

Berilah tanda centang di bawah gambar yang sesuai dengan soal perkalian di bawah.

1.

$$5 \times \dots = 20$$

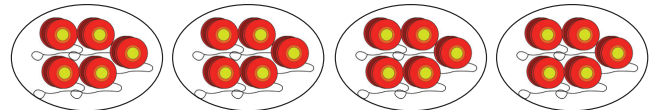
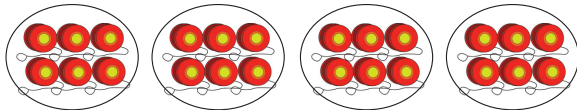

Agar hasil perkaliannya 20, maka harus ada \_\_\_\_\_ kelompok bilangan 5.

Jadi gambar yang sesuai adalah gambar di sebelah \_\_\_\_\_

2.

$$6 \times \dots = 48$$

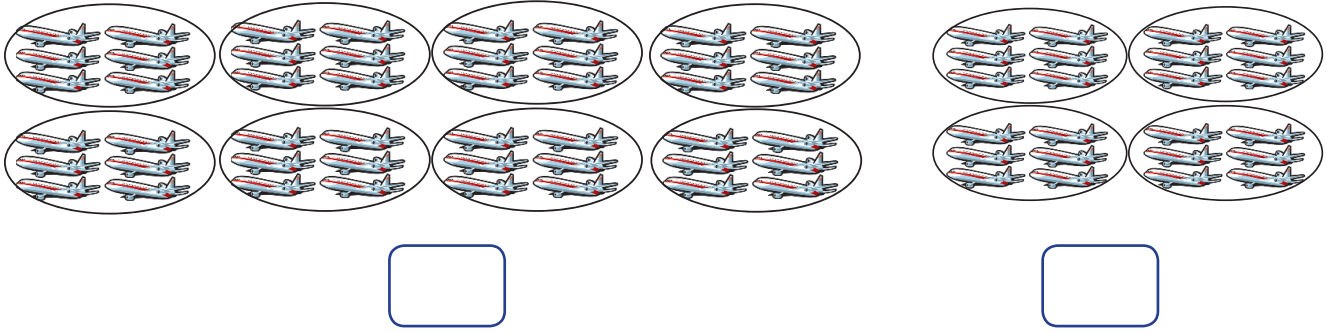

Agar hasil perkaliannya **48**, maka harus ada \_\_\_\_\_ kelompok bilangan **6**.

Jadi gambar yang sesuai adalah gambar di sebelah \_\_\_\_

3.

$$7 \times \dots = 35$$

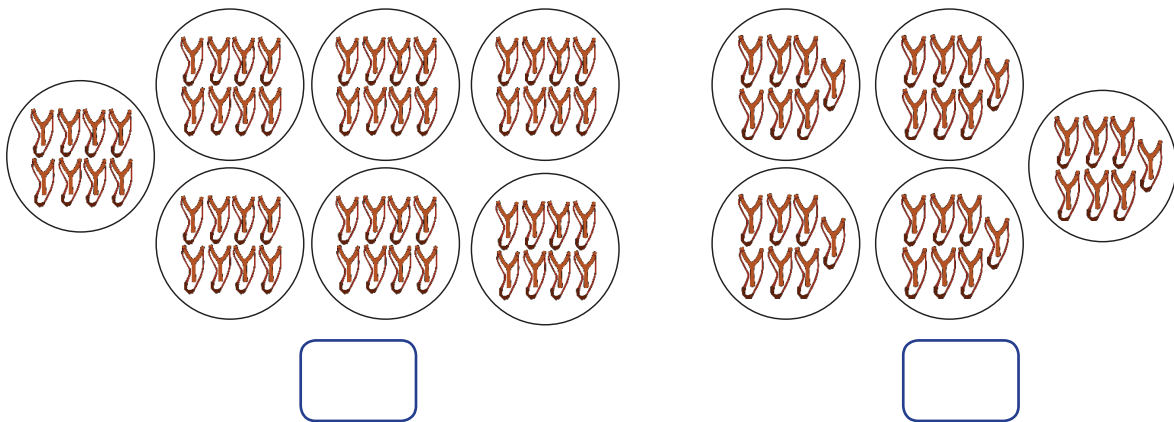

Agar hasil perkaliannya 35, maka harus ada \_\_\_\_\_ kelompok bilangan 7.

Jadi gambar yang sesuai adalah gambar di sebelah \_\_\_\_



### Ayo Bercerita

Ceritakan tentang jadwal kegiatanmu di rumah.

Berceritalah dengan suara yang nyaring, menarik didengar, dan percaya diri.

Saat temanmu sedang bercerita, dengarkan dengan baik.



Catatlah hal-hal penting dari cerita temanmu.

Bila kurang mengerti, bertanyalah pada temanmu.  
Setelah itu buatlah tulisan tentang jadwal yang diceritakan oleh temanmu.

Teman saya bercerita tentang jadwal kegiatannya di rumahnya. Nama teman saya \_\_\_\_\_

Pada pagi hari, yang dia lakukan adalah \_\_\_\_\_

\_\_\_\_\_

\_\_\_\_\_

Sepulang sekolah, dia \_\_\_\_\_

\_\_\_\_\_

Sore hari, dia \_\_\_\_\_

\_\_\_\_\_

Pada malam hari, dia \_\_\_\_\_

\_\_\_\_\_

Menurut saya, dia \_\_\_\_\_

karena \_\_\_\_\_



### Ayo Membaca

**Bacalah cerita tentang kegiatan Beni dan teman-temannya di sekolah ini.**

Lengkapi kalimat yang belum selesai dengan memperhatikan gambar.



Beni anak kelas dua SD Nusantara.  
Pagi hari, Beni datang ke sekolah.  
Pagi ini Beni bertugas piket \_\_\_\_\_  
\_\_\_\_\_

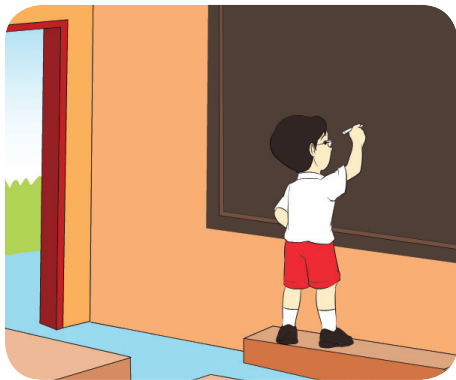

Udin bertugas piket \_\_\_\_\_  
\_\_\_\_\_

Tugas Dayu menyiram bunga di  
dalam pot dan \_\_\_\_\_  
\_\_\_\_\_



Setiap hari murid bergiliran tugas  
piket.

Bel berbunyi pukul \_\_\_\_\_ pagi.

Ini tandanya sekolah \_\_\_\_\_

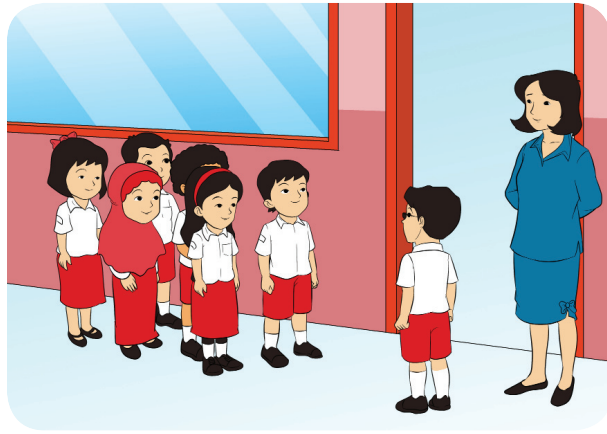

Edo adalah ketua kelas. Ia memimpin teman-teman

Mereka memberi salam kepada \_\_\_\_\_

Bu guru memeriksa kehadiran mereka sebelum masuk ke dalam kelas.

Pelajaran pun dimulai.



Tengah hari saat beristirahat.

Beni and teman-teman bermain \_\_\_\_\_ di lapangan

Bel berbunyi lagi.

Ini saatnya \_\_\_\_\_

Pukul dua siang sekolah usai.

Beni menunggu Tiur keluar dari kelasnya.

Mereka harus \_\_\_\_\_



**Jawablah pertanyaan di bawah ini.**

1. Apa yang dilakukan Beni dan teman-teman saat beristirahat siang?
2. Sebutkan contoh sikap bekerja sama yang ditunjukkan Beni dan teman-temannya di sekolah.
3. Hal apa yang bisa kamu lakukan di sekolah untuk menunjukkan sikap bekerja sama?



### Ayo Berkreasi

**Buatlah mozaik dari berbagai jenis benda.**

Di sekolah ada banyak benda.  
Semua berbeda bentuk dan warna.  
Bila dipadukan dalam sebuah karya,  
semua benda berperan semakin indah.

Mozaik adalah karya perpaduan  
beberapa jenis benda.

Buatlah mozaik dengan menentukan  
gambarannya terlebih dulu.

Lalu lekatkan biji, bunga dan daun  
kering, kerikil atau pasir yang diwarnai  
pada gambar.



Diskusikan sikap bersatu yang bagaimana bisa ditunjukkan anak, juga anggota keluarga lainnya.



Berilah tanda (√) pada kotak di bawah apabila siswa telah mampu menguasai kemampuan di bawah ini!

1. Melakukan proses perkalian
2. Melakukan proses pembagian
3. Menulis karangan sederhana menggunakan EYD
4. Melakukan permainan daerah
5. Menyanyikan lagu daerah
6. Membuat karya kreatif
7. Mengetahui keberagaman
8. Menceritakan pengalaman bermain
9. Membuat jadwal kegiatan
10. Menjelaskan sikap dalam permainan

1.



1



2



3

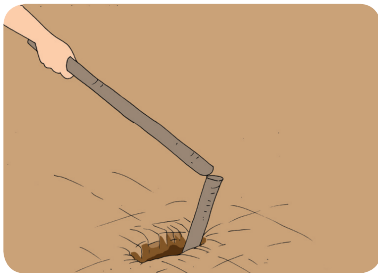

4



5



6

Urutkan gambar seri di atas ini menjadi langkah permainan Kayu Malele yang telah kamu pelajari sebelumnya!

Jawab: \_\_\_\_\_

2. Berdasarkan gambar seri di atas, tuliskan sebuah cerita pada kolom di bawah ini dengan menggunakan tulisan tegak bersambung dan huruf kapital pada awal kalimat!

---



---



---



---

- Buatlah 3 buah kalimat tanya berdasarkan teks permainan yang kamu tulis sebelumnya!
- Perhatikan gambar di bawah!

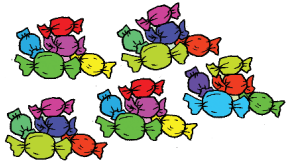

$$\square \circlearrowleft \square = \square$$

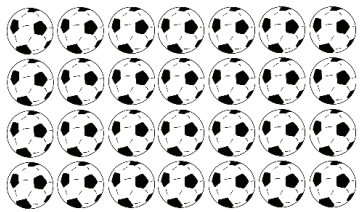

$$\square \circlearrowleft \square = \square$$

- Ada banyak kemungkinan cara mendapatkan hasil 18. Pikirkan beberapa cara untuk mendapatkan bilangan tersebut!

$$\square \times \square = \square$$

$$\square \div \square = \square$$

- Perhatikan gambar benda-benda di bawah! Berilah tanda (✓) untuk benda yang panjangnya kurang dari 5 cm, tanda (x) untuk benda yang panjangnya lebih dari 5 cm.

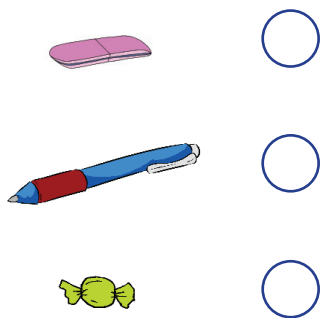

- Bagaimana sikapmu terhadap teman yang berbeda jenis kelamin dan kegemaran?
- Sebutkan satu contoh permainan yang pernah kamu mainkan dengan teman di sekolah! Ceritakan contoh sikap bekerjasama yang ditunjukkan dalam permainan tersebut!
- Alat dan bahan apa yang akan kamu persiapkan untuk mewarnai gambar imajinatif dengan teknik mencetak?
- Sebutkan langkah-langkah membuat karya seni mozaik?

## Subtema 4 Bermain di Tempat Wisata

Bu guru mengumumkan kabar gembira.  
Kelas dua SD akan pergi berwisata.  
Beni dan teman-teman senang sekali.  
Apakah kamu senang berwisata?  
Apa yang dilakukan orang saat sedang berwisata?



### Ayo Mengamati

**Perhatikan gambar di bawah ini!**

Tuliskan pertanyaan dan jawaban mengenai bermain di tempat wisata sesuai gambar di atas!

Pertanyaan

Jawaban

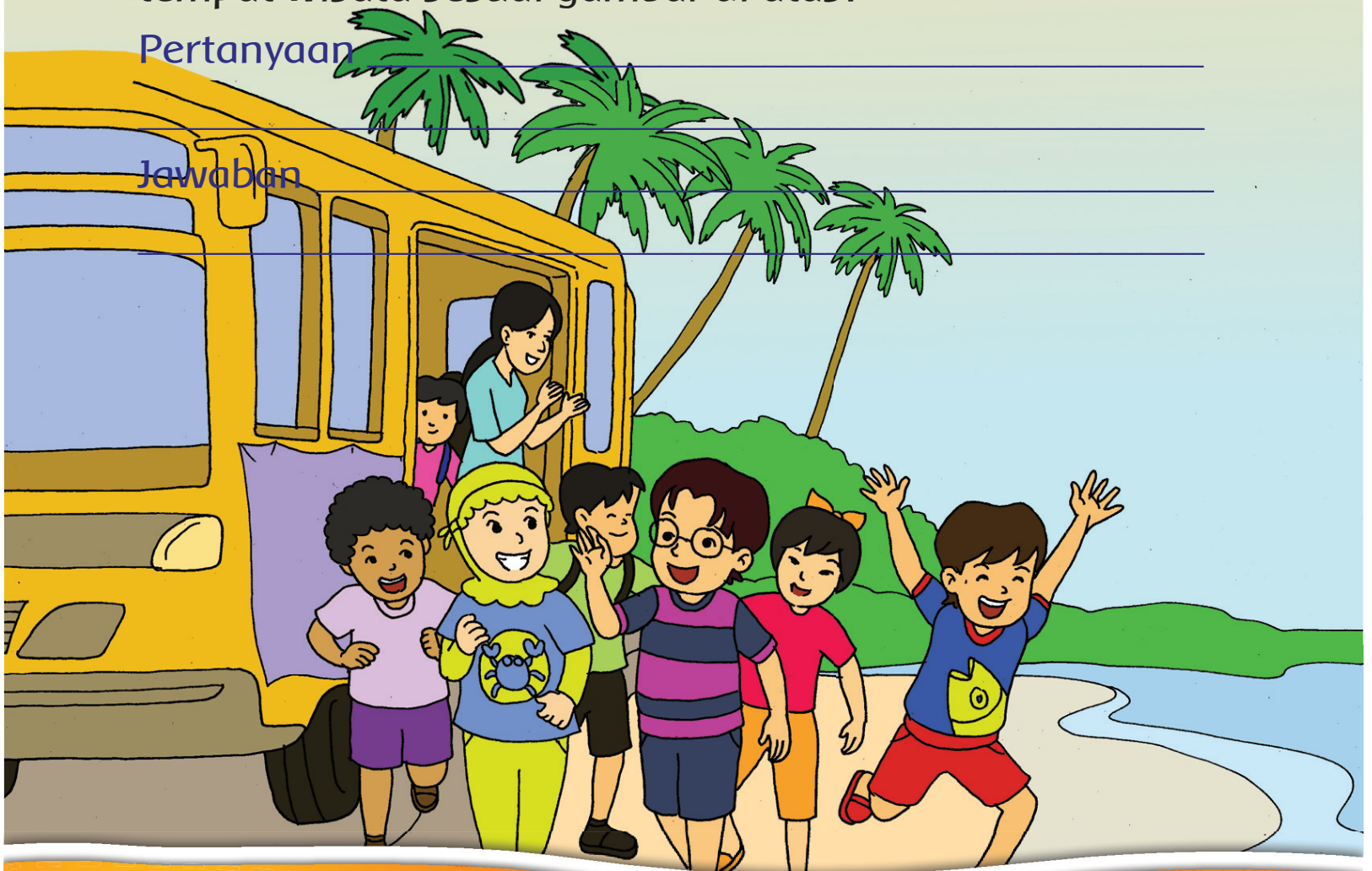





Amatí percakapan di bawah dan bacalah dengan nyaring!

### Berwisata ke Pantai

Bu Guru: Anak–anak, kita akan berwisata besok ke pantai.

Beni: Hore! Saya senang bermain di pantai!

Edo: Apa yang akan kita lakukan di sana, Bu?

Bu Guru: Kita akan mengamati benda-benda di pantai. Ada benda yang selalu berada di pantai, ada juga yang biasanya tak ada. Ada benda yang masih bisa kita pakai kembali. Ada juga benda yang bisa diolah menjadi benda baru.

Beni: Berarti kita perlu membawa buku catatan dan alat tulis, Bu?

Bu Guru: Ya, Beni, kamu pintar sekali!

Bu Guru: Kalian akan bekerja dalam kelompok. Edo, tolong Ibu mengelompokkan teman-temanmu ya!

Siti: Kita juga boleh bermain pasir dan berenang di pantai ya Bu?

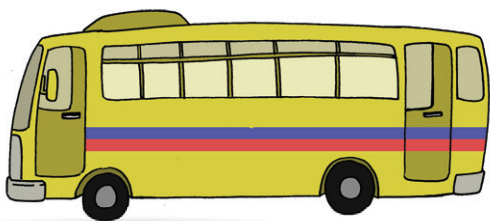

Jawablah pertanyaan-pertanyaan berikut berdasarkan percakapan di atas!

Jawablah dengan percaya diri!

1. Mengapa Bu Guru berkata Beni pintar sekali?
2. Apakah menurutmu berwisata ke pantai menyenangkan? Mengapa?
3. Sebutkan contoh sikap bekerjasama yang perlu kita tunjukkan saat berwisata ke pantai!
4. Menurutmu apa saja yang dapat diamati di pantai?
  - benda apa yang selalu ada di pantai?
  - benda apa yang tidak seharusnya ada di sana?
  - benda apa yang masih bisa dipakai kembali?
  - benda apa yang bisa diolah menjadi benda baru?
5. Bila anggota kelompok rukun bekerja sama, kita semua akan merasa \_\_\_\_\_



### Ayo Berdiskusi

**Berdiskusilah dengan temanmu dengan bertanggung jawab!**

Pernahkah kamu pergi ke pantai?

Apa saja yang bisa kita lihat dan lakukan di sana?

Bicarakan bersama temanmu di kelas dengan bertanggung jawab!

Juga pikirkan apa yang perlu diperhatikan selama berwisata di pantai.

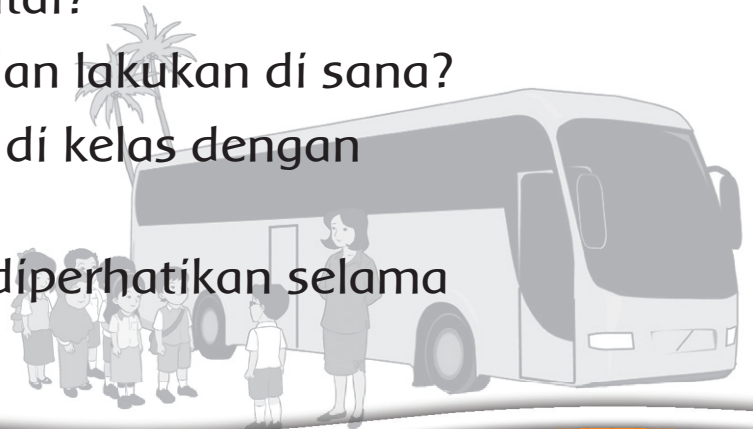



## Ayo Menulis

**Buatlah rencana wisata kelasmu. Tuliskan cerita tentang rencana berwisata.**

1. Tempat wisata yang diusulkan \_\_\_\_\_  
\_\_\_\_\_
2. Cara memilih tempat wisata \_\_\_\_\_  
\_\_\_\_\_
3. Biaya yang diperlukan \_\_\_\_\_  
\_\_\_\_\_
4. Waktu pelaksanaan \_\_\_\_\_  
\_\_\_\_\_
5. Siapa saja yang akan ikut? \_\_\_\_\_  
\_\_\_\_\_
6. Sikap bekerja sama yang bagaimana yang perlu ditunjukkan oleh kelasmu dalam merencanakan wisata? \_\_\_\_\_  
\_\_\_\_\_



## Ayo Berlatih

**Membuat kalimat perkalian dari benda-benda yang ada di pantai!**

Beni dan teman-teman sedang mengamati suasana di pantai.

Mari membuat kalimat perkalian dari benda-benda yang ada di pantai!

Perhatikan gambar berikut!

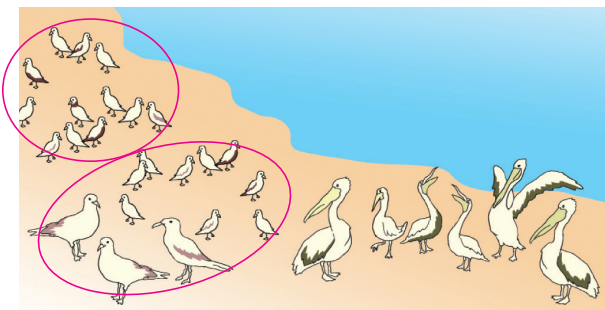

Ada 24 ekor burung camar.  
Tiap 12 ekor dilingkari dalam satu kelompok.  
Kalimat perkaliannya adalah  $12 \times 2 = 24$

Buatlah kalimat perkalian untuk tiap gambar berikut.

1.

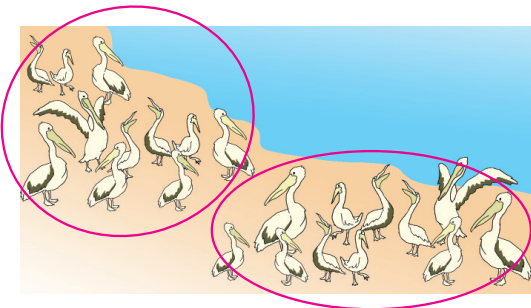

Ada 22 ekor burung pelikan.  
Tiap 11 ekor dilingkari dalam satu kelompok.  
Kalimat perkaliannya adalah  
..... x ..... = .....

2.

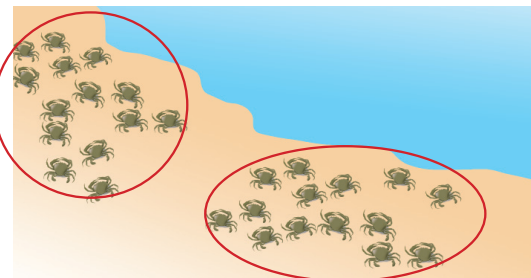

Ada ..... ekor kepiting. Tiap ..... ekor dilingkari dalam satu kelompok.  
Kalimat perkaliannya adalah ..... x ..... = .....

3.

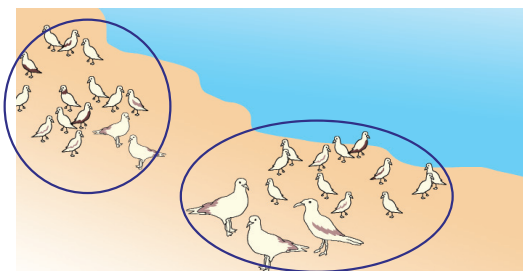

Ada ..... ekor burung camar.  
Tiap ..... ekor dilingkari dalam satu kelompok.  
Kalimat perkaliannya adalah ..... x ..... = .....

Sekarang kita akan menebak hasil perkalian hingga ke puluhan terdekat.

Bila  $12 \times 4$  adalah 48, maka tebaklah, mana hasil yang paling mendekati perkalian  $13 \times 4$ ?

- a. 50    b. 60    c. 70    d. 80

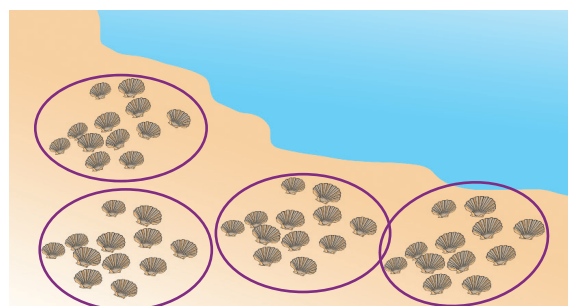

Jawab:  $13 \times 4$  berarti menambahkan satu benda pada tiap keempat lingkaran. Tadinya berisi 12 benda tiap lingkaran, kini menjadi 13  $\rightarrow$  bertambah empat karena ada 4 lingkaran. Bila  $12 \times 4 = 48$ , maka  $13 \times 4$  akan mendekati 50; karena hasilnya akan bertambah empat. Sekarang cobalah menaksir hingga ke puluhan terdekat perkalian berikut!

1. Bila  $15 \times 3$  adalah 45, maka hasil yang paling mendekati hingga ke puluhan terdekat dari  $16 \times 3$  adalah.....

- a. 30      b. 40      c. 50      d. 60

Jawab:  $16 \times 3$  berarti menambahkan satu pada tiap ketiga kelompok.

Tadinya berisi 15 per kelompok, kini menjadi 16  $\rightarrow$  bertambah tiga karena ada 3 kelompok. Jadi, hasil yang mendekati adalah ..... (karena jawaban sesungguhnya adalah .....).

2. Bila  $11 \times 3$  adalah 33 maka hasil yang paling mendekati hingga ke puluhan terdekat dari  $12 \times 3$  adalah.....

- a. 30      b. 40      c. 50      d. 60

Jawab :  $12 \times 3$  berarti menambahkan satu pada tiap ketiga kelompok.

Tadinya berisi 11 per kelompok, kini menjadi 12  $\rightarrow$  bertambah tiga karena ada 3 kelompok. Jadi, hasil yang mendekati adalah ..... (karena jawaban sesungguhnya adalah .....).

3. Bila  $13 \times 4$  adalah 52, maka hasil yang paling mendekati hingga ke puluhan terdekat dari  $14 \times 4$  adalah.....

- a. 60      b. 70      c. 80      d. 90

Jawab:  $14 \times 4$  berarti menambahkan satu pada tiap keempat kelompok.

Tadinya berisi 13 per kelompok, kini menjadi 14 → bertambah empat karena ada 4 kelompok. Jadi, hasil yang mendekati adalah ..... (karena jawaban sesungguhnya adalah .....).



### Ayo Berkreasi

**Buatlah lukisan ekspresif dengan menggunakan jari.**

Kita akan melukis ekspresi dengan menggunakan jari.

Guru akan menjelaskan cara melukis dengan jari dan bahan yang diperlukan.

Lukislah gambar sesuai dengan perasaan dan keinginanmu dengan ekspresif!

Lukislah dengan percaya diri!

Pakailah pelindung baju agar seragammu tetap bersih!

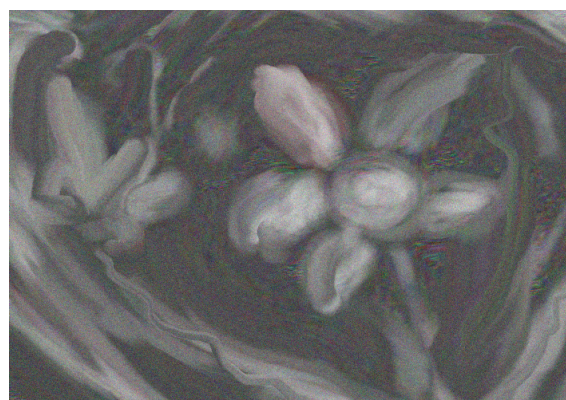

Mengulangi proses membuat kalimat perkalian dan menaksir hingga ke puluhan terdekat

Berdiskusi tentang sikap bekerjasama yang perlu ditunjukkan saat berwisata

Diskusikan juga hal-hal yang harus dilakukan atau dihindari selama berwisata!



## Ayo Mengamati

Kelas dua SD akan berwisata ke pantai.  
Semua merasa sangat senang.  
Kemarin kamu sudah menuliskan kembali tentang rencana berwisata ke pantai.  
Sekarang bacalah tulisanmu di depan kelas!  
Bacalah dengan suara nyaring dan menarik didengar!  
Dan saat temanmu membacakan di depan kelas, dengarkanlah dengan teliti!



## Ayo Membaca

**Bacalah tulisan tentang persiapan pergi berwisata ke pantai!**

### Ke Pantai

Murid–murid kelas dua SD Nusantara akan berwisata ke pantai.  
Mereka gembira sekali!  
Mereka dapat bermain pasir, berjemur atau berenang.

Mereka berangkat naik bus sekolah pukul 7 pagi.  
Perjalanan ke pantai dua jam lamanya.  
Sebelum berangkat, mereka sarapan terlebih dulu di rumah.

Setiap anak membawa satu tas saja.  
Setiap tas berisi topi, botol minum, dan baju ganti.

Tidak lupa mereka juga membawa buku dan alat tulis.

Mereka akan mengamati berbagai macam benda.

Ada perahu, pohon kelapa, pasir, dan kerang.

Lalu mereka makan siang di pantai.

Saat makan siang tiba, mereka menikmati makan siang di pantai.

Mereka makan dan minum dengan tetap menjaga kebersihan.

Mereka membuang sisa makan mereka ke tempat sampah.

Sebelum pulang, mereka juga memastikan tidak ada barang yang tertinggal.

Sekarang lengkapi kalimat di bawah sesuai isi cerita di atas!

1. Yang bisa dilakukan saat berwisata ke pantai adalah \_\_\_\_\_
2. Yang akan mereka amati adalah \_\_\_\_\_
3. Sebaiknya membawa satu tas saja karena \_\_\_\_\_  
\_\_\_\_\_
4. Benda-benda yang perlu dibawa ke pantai adalah (Tulis yang paling penting dahulu):
  - a. \_\_\_\_\_
  - b. \_\_\_\_\_
  - c. \_\_\_\_\_
  - d. \_\_\_\_\_
  - e. \_\_\_\_\_
  - f. \_\_\_\_\_





## Ayo Berlatih

Coba amati gambar berikut!

Urutkan sesuai dengan tulisan di atas!

Tuliskan nomor urut dari satu sampai empat!



.....



.....



.....



.....



## Ayo Mengamati

Perhatikan gambar berikut ini. Gerakan apa yang sedang mereka lakukan?

Di dalam bus, Beni duduk dengan punggung miring.

Sekarang punggung Beni terasa sakit.



Menurutmu, apakah gerakan yang mereka lakukan benar? Mengapa?

Sekarang peragakan sikap tubuh seperti pada gambar berikut.

**Perhatikanlah gambar di bawah dengan cermat.**

Lakukanlah seperti contoh pada gambar.

Ini adalah sikap tubuh yang benar dan sehat.

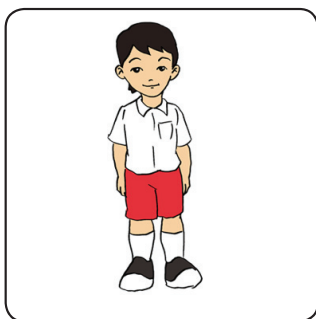
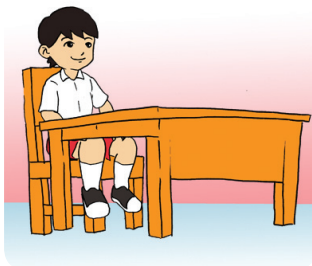
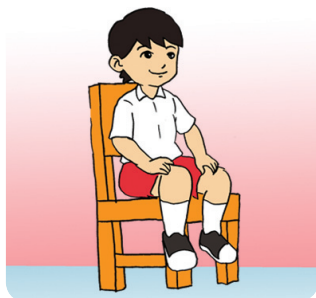

Pernahkah kamu menolong teman sekelasmu yang sedang sakit?

Sakit yang diderita temanmu adalah \_\_\_\_\_

\_\_\_\_\_

Pertolongan yang kamu berikan adalah \_\_\_\_\_

\_\_\_\_\_

Setelah ditolong, temanmu merasa \_\_\_\_\_

\_\_\_\_\_

Apa yang terjadi bila kamu tidak menolong temanmu?



## Ayo Berlatih

Perhatikan contoh berikut. Lalu kerjakan pembagian berikut dengan percaya diri.

Ada banyak hal yang bisa diamati di pantai.

Mari membuat kalimat pembagian dari benda-benda yang ada di pantai.

Perhatikan gambar berikut!

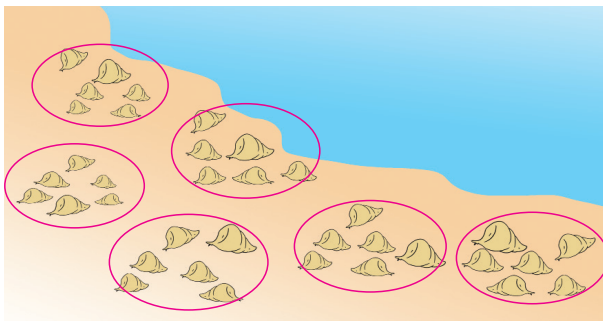

Ada 36 ekor siput laut. Agar bisa mengelompokkan dalam 6 kelompok yang sama jumlahnya, maka tiap 6 siput dilingkari dalam satu kelompok.

Kalimat pembagiannya adalah  $36 : 6 = 6$

Buatlah kalimat pembagian untuk tiap gambar berikut!

1.

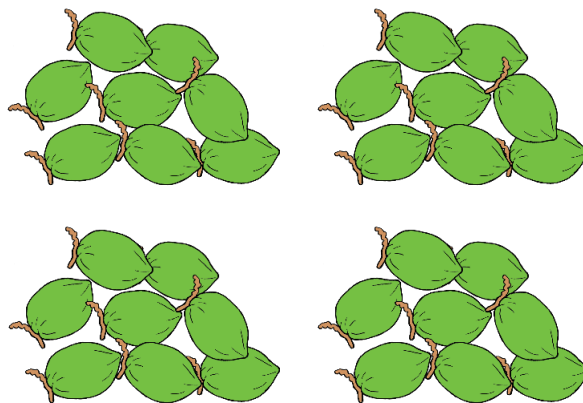

Ada 40 butir kelapa yang dibagi dalam 4 kelompok.

Kalimat pembagiannya adalah ..... : ..... = .....

2.

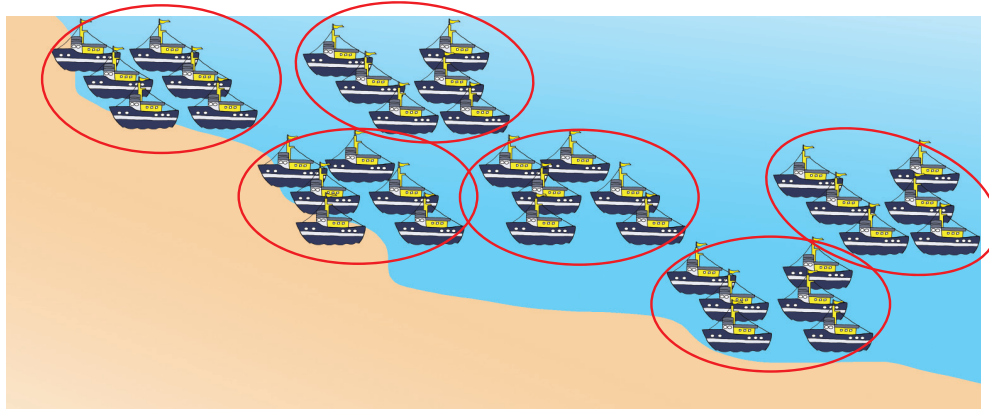

Ada ..... buah kapal yang dibagi dalam ..... kelompok.  
Kalimat pembagiannya adalah ..... : ..... = .....

3.

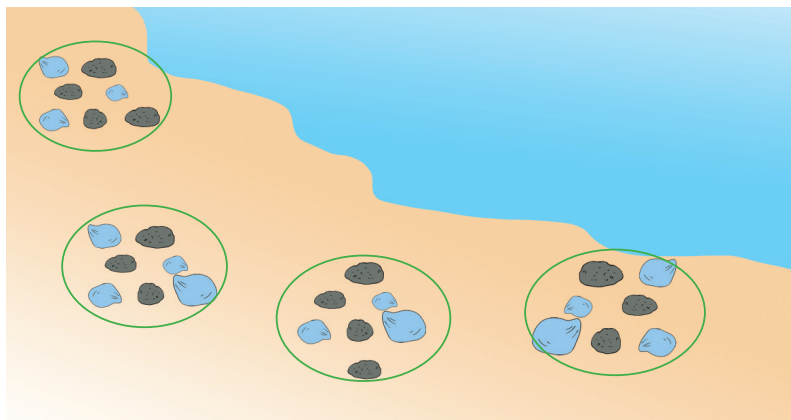

Ada ..... butir batu yang dibagi dalam ..... kelompok.  
Kalimat pembagiannya adalah ..... : ..... = .....

Sekarang kita akan menebak hasil pembagian hingga ke puluhan terdekat.

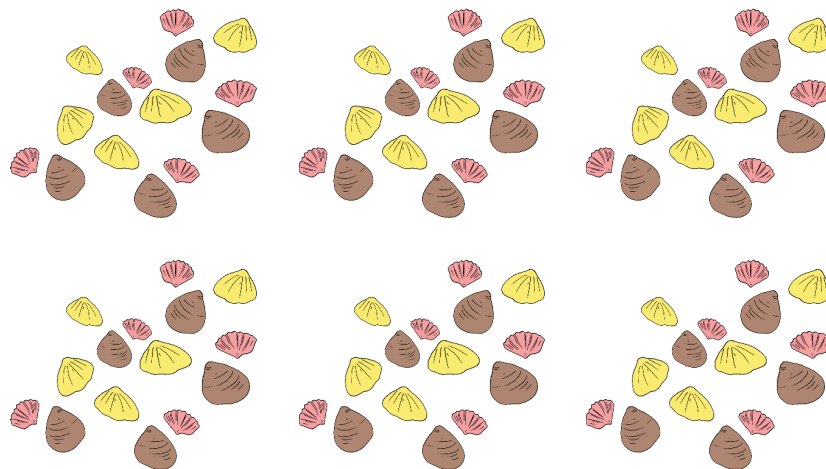

Bila  $90 : 6$  adalah  $15$ , maka tebaklah, mana hasil yang paling mendekati pembagian  $102 : 6$ ?

- a. 10            b. 20            c. 30            d. 40

Jawab:  $102$  adalah  $90 + 12$ .

Selisih yang  $12$  ini bila dibagikan ke dalam  $6$  kelompok akan menjadi  $2$  per kelompok. Jadi hasilnya akan lebih  $2$  angka dari  $90 : 6$

Bila  $90 : 6 = 15$ , maka hasil pembagian hingga ke puluhan terdekat dari  $102 : 6$  adalah  $20$ .

**Sekarang cobalah menaksir hingga ke puluhan terdekat pembagian berikut.**

1. Bila  $120 : 8$  adalah  $15$ , maka hasil yang paling mendekati hingga ke puluhan terdekat dari  $144 : 8$  adalah.....

- a. 10            b. 20            c. 30            d. 40

Jawab:  $144$  adalah  $120 + 24$ .

Selisih yang  $24$  ini bila dibagikan ke dalam  $8$  kelompok akan menjadi  $3$  per kelompok. Jadi hasilnya akan lebih  $3$  angka dari  $120 : 8$ .

Bila  $120 : 8 = 15$ , maka hasil pembagian hingga ke puluhan terdekat dari  $144 : 8$  adalah .....

2. Bila  $117 : 9$  adalah  $13$ , maka hasil yang paling mendekati hingga ke puluhan terdekat dari  $126 : 9$  adalah.....

- a. 10            b. 20            c. 30            d. 40

Jawab:  $126$  adalah  $117 + 9$ .

Selisih yang **9** ini bila dibagikan ke dalam **9** kelompok akan menjadi 1 per kelompok. Jadi hasilnya akan lebih 1 angka dari **117 : 9**.

Bila **117 : 9 = 13**, maka hasil pembagian hingga ke puluhan terdekat dari **126 : 9** adalah .... .

3. Bila **192 : 8** adalah 24, maka hasil yang paling mendekati hingga ke puluhan terdekat dari **216 : 8** adalah.....
- a. 20      b. 30      c. 40      d. 50

Jawab: **216** adalah **192 + 24**.

Selisih yang **24** ini bila dibagikan ke dalam **8** kelompok akan menjadi .... per kelompok. Jadi hasilnya akan lebih .... angka dari **192 : 8**.

Bila **192 : 8 = 24**, maka hasil pembagian hingga ke puluhan terdekat dari **216 : 8** adalah .... .



Berdiskusi tentang hal-hal yang perlu dipersiapkan untuk berwisata. Juga tentang sikap tubuh yang benar dan pengaruhnya pada perkembangan tubuh.

Mengulangi kegiatan menaksir pembagian hingga ke puluhan terdekat.



## Ayo Mengamati

Amati percakapan di bawah dengan cermat.



Pernhatikan gambar di bawah! Manakah benda yang

- selalu ada di pantai
- tak seharusnya ada di pantai
- bisa dipakai kembali

Kelompokkan pada tabel di bawah ini!

Nama benda	Seharusnya berada di pantai	Tak seharusnya berada di pantai	Bisa dipakai kembali	Bisa dijadikan benda baru	Lain-lain

Benda yang lebih banyak ada di pantai adalah \_\_\_\_\_



## Ayo Bercerita

Kemarin kita sudah membaca tentang persiapan berwisata ke pantai.

Sekarang ceritakanlah kembali dengan percaya diri!

Ceritakan tentang hal-hal yang bisa dilihat dan dilakukan selama di pantai!

Juga tentang apa yang perlu diperhatikan dan dilakukan selama berada di pantai.



## Ayo Berkreasí

**Kita akan membuat kertas dari koran bekas.**

Bahan yang diperlukan adalah koran bekas, lem kayu, dan pewarna.

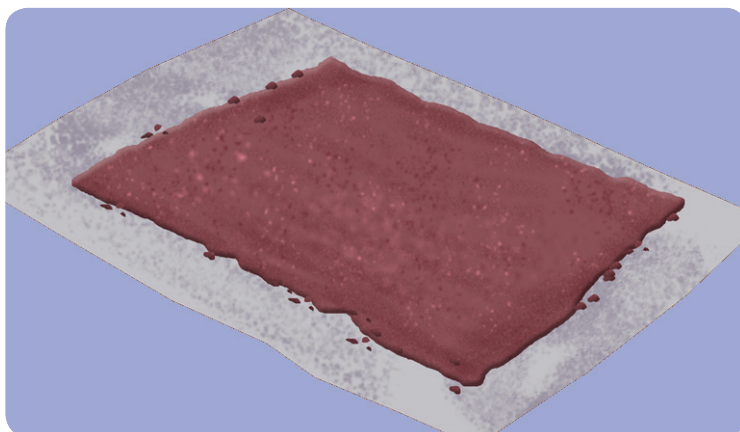

## Ayo Berlatih

**Membuat perkalian yang hasil kalinya ditentukan.**

Buatlah dengan cermat!

Lihat contoh berikut!

Udín punya 120 butir kelereng. Udín dan Beni mengelompokkan kelereng-kelereng ini dalam berbagai cara.

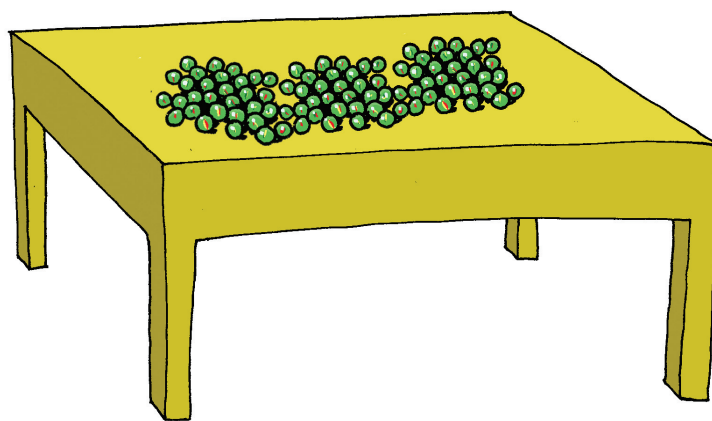



Udin dan Beni mengelompokkan 120 kelereng ini dengan berbagai cara.

Keterangan

120 adalah hasil perkalian yang dapat diperoleh dari beberapa cara mengalikan.

$$40 \times 3 = 120 \rightarrow 3 \times 40 = 120$$

$$60 \times 2 = 120 \rightarrow 2 \times 60 = 120$$

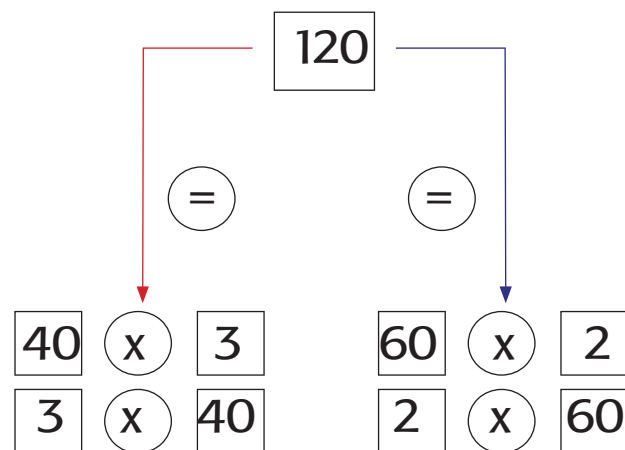

Dapatkan kamu membuat pengelompokan perkalian yang lain untuk 120?

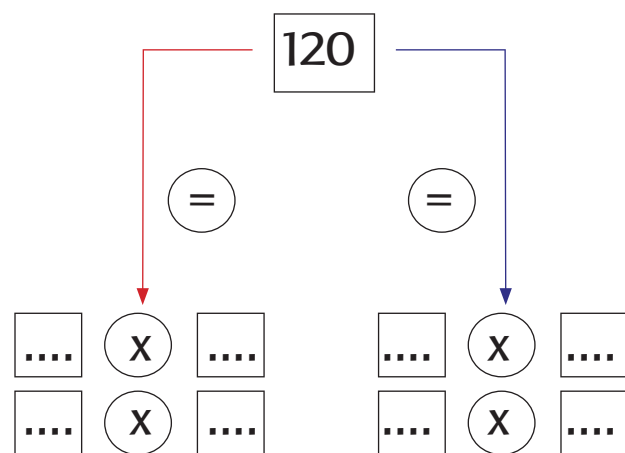

Sekarang cobalah mengelompokkan 96 mobil-mobilan dengan berbagai cara seperti contoh di atas.

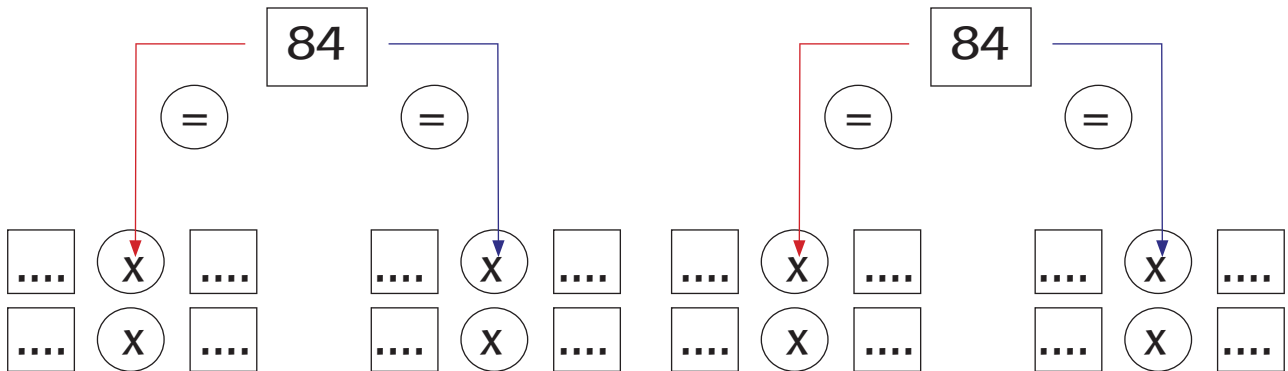
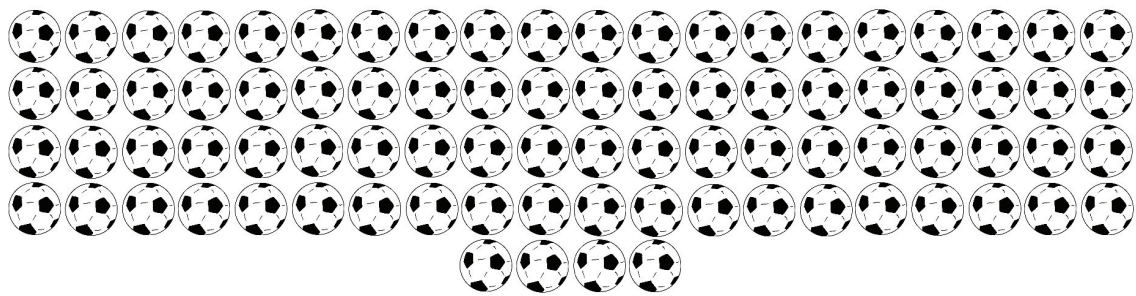
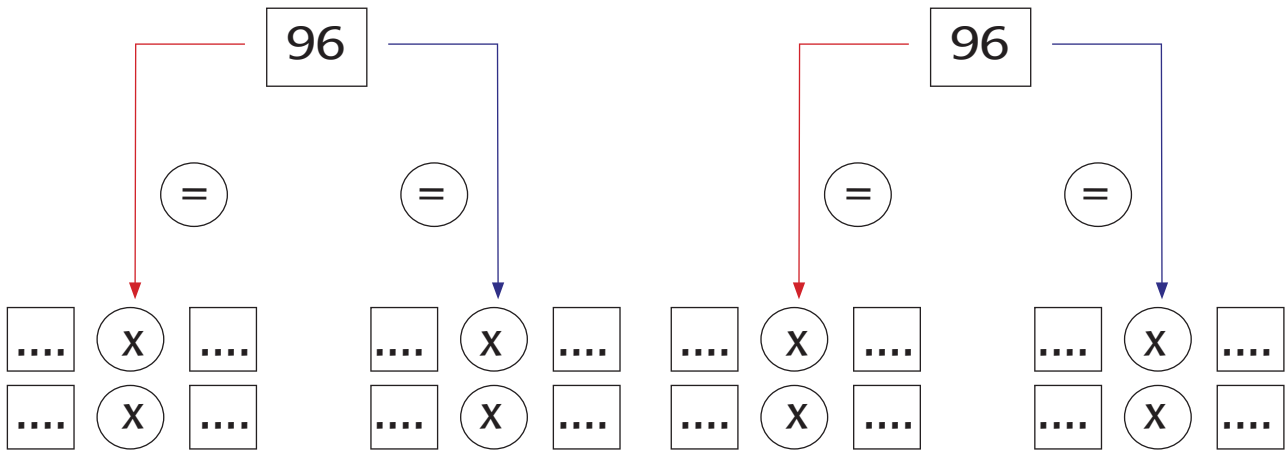
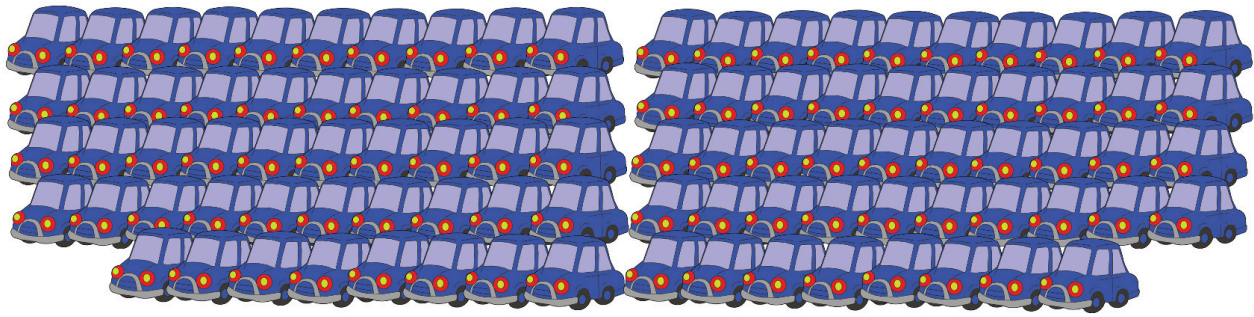

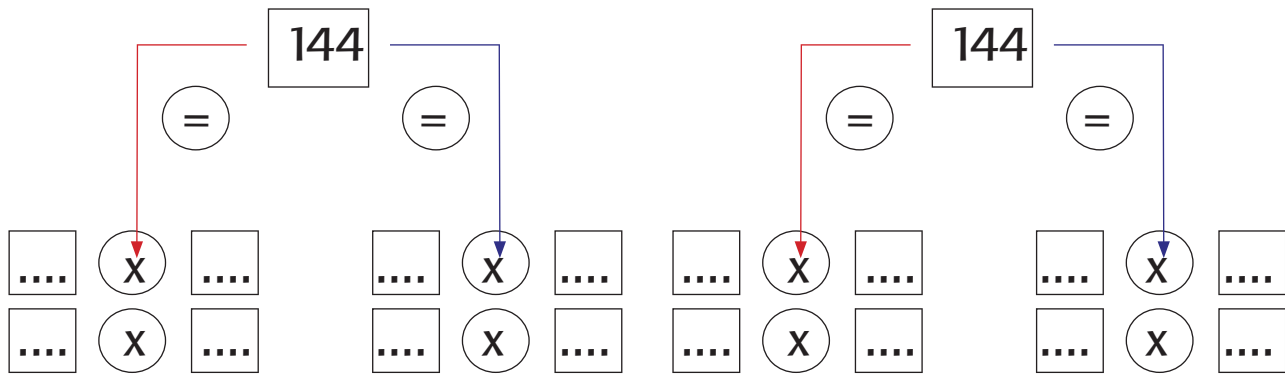
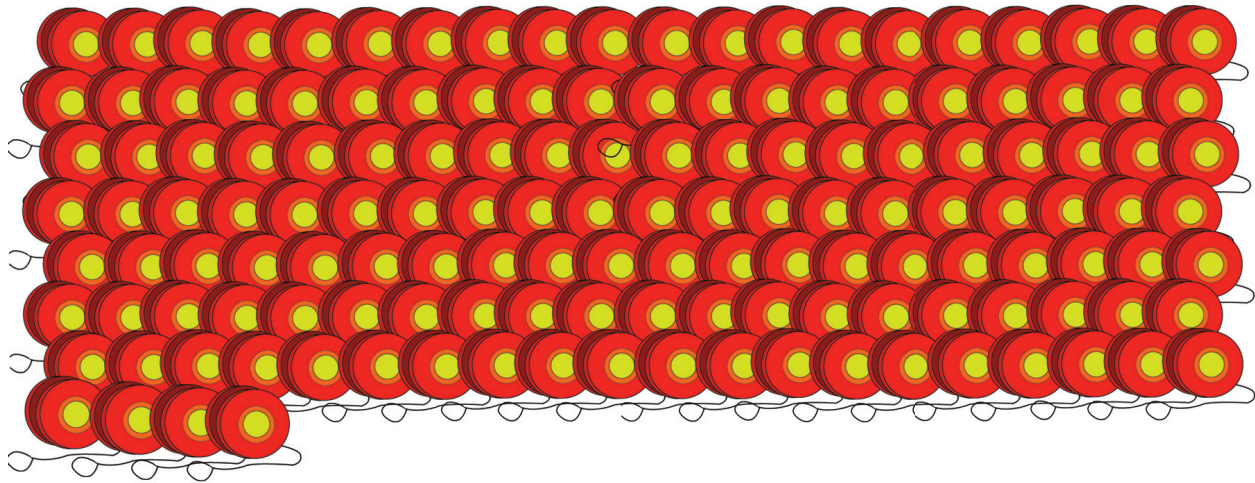

Mengulangi kegiatan mengurai sebuah bilangan menjadi perkalian bilangan dua angka dan satu angka dengan berbagai kemungkinan

Berdiskusi tentang benda-benda yang ada di jalan raya atau di taman kompleks perumahan. Benda apa yang seharusnya atau tak seharusnya ada di situ. Apa yang menyebabkan benda yang tak diharapkan ada di situ, dan apa dampaknya terhadap lingkungan.



**Ayo Mengamati**

Lihatlah gambar di bawah ini.

Apa yang dilakukan Siti saat Beni sakit perut?



Apa yang dilakukan Edo saat pensil Lani patah?



1. Walau Siti, Beni, Lani, dan Edo berpenampilan berbeda, mereka menunjukkan sikap .....  
..... Mereka juga tetap merasa ..... satu sama lain.
2. Saya dan teman-teman di kelas berbeda-beda, tapi kami tetap .....



**Ayo Membaca**

**Bacalah cerita tentang berwisata ke pantai secara bergantian.**

hari ini anak-anak kelas dua sd nusantara akan berwisata ke pantai!  
mereka berangkat pukul 7 pagi. Mereka berwisata dengan naik bus.

ibu guru mengingatkan agar setiap anak memeriksa barang bawaannya.

sebelum berangkat, mereka berdoa terlebih dahulu. dalam perjalanan, mereka bernyanyi bersama.

tiba-tiba beni merasa sakit kepala.

siti memberikan teh manis hangat bekalnya kepada beni.

beni berterima kasih pada siti.

setelah sampai di pantai, semua anak keluar dari bus dengan tertib.

setiap murid mengamati keadaan di pantai dan mencatat benda-benda yang ada di sana.

ketika pensil lani patah, edo meminjamkan satu pensilnya kepada lani.

ketika waktu makan siang tiba, mereka makan di tepi pantai. Suasana sangat menyenangkan.

sore hari saatnya bersiap pulang.

ibu guru dan murid-murid memungut sampah dan membuangnya di tempat sampah.

mereka ingin pantai tetap bersih dan indah.

sebelum pulang, mereka berdoa bersama.

mereka mengucapkan syukur pada tuhan untuk pantai indah ciptaan-Nya.



### Ayo Menulis

**Tuliskan kembali cerita di atas dengan cermat!**

Tuliskan judul yang tepat menurutmu untuk cerita itu!

Gunakan huruf kapital bila diperlukan!



## Ayo Berlatih

Urutkan gambar tentang berwisata ke pantai di bawah sesuai cerita!

Urutkan dengan percaya diri!



.....



.....



.....



.....



.....

1. Waktu Beni merasa pusing, yang dilakukan Siti adalah \_\_\_\_\_
2. Waktu pensil Lani patah, yang dilakukan Edo adalah \_\_\_\_\_
3. Siti dan Edo menunjukkan sikap \_\_\_\_\_
4. Menurutmu, apa lagi yang perlu dilakukan selama berwisata?



### Ayo Berkreasi

**Kita akan melukis dengan cat air di atas kertas. Sebelumnya, gambarlah dengan pensil!**

Untuk mewarnai, gunakan hanya empat warna: merah, kuning, biru, dan putih.

Untuk mendapatkan warna-warna lain, campurkan warna berikut ini.

Catatlah warna apa yang akan terlihat sebagai hasil mencampur!

merah + biru akan menjadi warna \_\_\_\_\_

merah + kuning akan menjadi warna \_\_\_\_\_

biru + kuning akan menjadi warna \_\_\_\_\_

merah + putih akan menjadi warna \_\_\_\_\_

biru + putih akan menjadi warna \_\_\_\_\_

kuning + putih akan menjadi warna \_\_\_\_\_



## Ayo Berdiskusi

**Berdiskusilah dengan temanmu di kelas dengan bertanggung jawab!**

Mana menurutmu yang lebih indah, hanya menggunakan warna biru, kuning, dan merah, atau bila warna-warna dicampur? Mengapa?

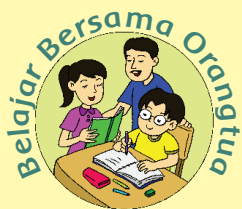

Belajar Bersama Orang tua

Diskusikan dengan anak tentang sikap memberi bantuan kepada teman dan orang-orang sekitar serta berhati-hati selama berwisata. Bimbinglah anak bercerita tentang tempat wisata yang pernah dikunjunginya.





## Ayo Mengamati

Amati percakapan di bawah dengan cermat.

Sikap apa yang dicontohkan pada percakapan berikut.



## Ayo Membaca

Bacalah cerita tentang Beni dan teman-teman berwisata ke pantai!

Bacalah dengan cermat!

### Wisata ke Pantai

Bu Guru: Anak-anak, hati-hati waktu turun dari bus!  
Jaga barang bawaan masing-masing!

Edo: Iya, Bu. Kita keluar dari bus satu persatu.

Bu Guru: Anak-anak, amatilah di sekitar pantai! Jangan pergi terlalu jauh, ya! Tetaplah bersama-sama!

Siti: Wah, banyak sekali plastik di pantai ini.

Udin: Iya, apa plastik termasuk benda yang seharusnya berada di pantai?

Bu Guru: Anak-anak, sekarang waktu makan siang. Ayo makan!

Lani: Hore! Biar kami bantu menyiapkan tempat kita makan, Bu.

Edo: Iya, Bu, saya dan Lani akan menggelar tikar.

Beni: Dan saya membantu mengeluarkan piring dan gelas.

Bu Guru: Wah, terima kasih, anak-anak.

Dayu: Bu Guru, saya sudah selesai makan.

Bu Guru: Kalau begitu, lanjutkan pengamatanmu!  
Jangan lupa buang sampah di tempatnya, ya!

Udin: Bu, bila sudah selesai, bolehkah kami bermain di pantai?

Bu Guru: Boleh, anak-anak. Jam 3 sore kita bersiap-siap pulang.

Udin, Beni, Siti, Lani: Hore!

### Lengkapilah kalimat di bawah berdasarkan cerita.

1. Edo dan Lani menolong \_\_\_\_\_
2. Beni menolong \_\_\_\_\_
3. Bila bekerja sama, semua pekerjaan terasa \_\_\_\_\_

4. Hitunglah dan tuliskan berapa jumlah kalimat berita, pertanyaan, dan kalimat seru pada cerita di atas.

- berita? \_\_\_\_\_
- pertanyaan? \_\_\_\_\_
- seru? \_\_\_\_\_

5. Buatlah kalimat yang sesuai untuk kalimat berita, pertanyaan, dan kalimat seru.

- berita \_\_\_\_\_
- pertanyaan \_\_\_\_\_
- seru \_\_\_\_\_

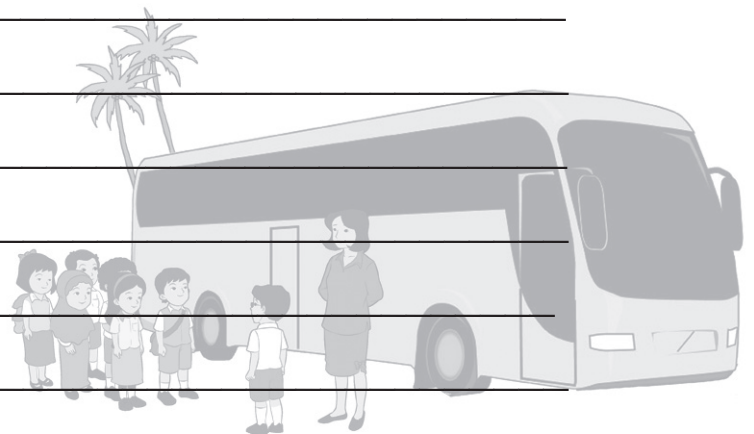



## Ayo Bermain Peran

Sekarang kita akan bermain peran tentang percakapan di atas.

Bermainlah dengan bertanggung jawab!

Tentukanlah setiap tokoh yang ada pada permainan peran!



## Ayo Menulis

Tulislah tentang tempat wisata yang sering kamu kunjungi.

Apakah kalian pernah mengunjungi tempat wisata?

Sekarang tuliskan tentang tempat wisata tersebut!

Tulislah dengan percaya diri!

Tuliskan juga tentang kerja sama di antara teman-teman dalam wisata tersebut!

Tulislah tentang apa yang dilihat, didengar, dirasakan, dan dilakukan di sana!

Handwriting practice area with a row of ten circles at the top and seven horizontal red lines below.

Handwriting practice area with seven horizontal red lines.



### Ayo Mengamati

Perhatikan gambar berikut dengan cermat!



.....



.....



.....



.....



.....



.....

Sekarang tandailah gerakan mana yang ditunjukkan pada gambar di atas!

- a. Jalan harimau: Berdiri tegak, tangan di samping badan. Pandangan tetap ke depan, letakkan kedua tangan di lantai. Merangkak dengan kedua tangan dan kaki, tapi lutut tak boleh menyentuh lantai.
- b. Badan berbaring telungkup: kedua tangan bertumpu di lantai. Bertahan dalam posisi ini sampai ada isyarat dari guru untuk menyudahi gerakan.
- c. Jalan gajah: berdiri tegak, kaki selebar bahu. melihat ke depan. Berjalan dengan membungkukkan badan, tetap melihat ke depan. Bergerak maju sambil mengayun-ayunkan tangan seperti belalai gajah.
- d. Carilah pasangan yang seimbang: menggendong teman di punggung, melangkah secepatnya ke depan.
- e. Tidur terlentang, meluruskan tangan di samping badan. Duduk dengan bertepuk tangan satu kali, lalu tidur lagi telentang seperti semula.
- f. Bila posisi duduk dengan punggung miring terlalu lama saat duduk di kendaraan, maka punggung akan sakit.



## Ayo Berdiskusi

**Diskusikan bersama temanmu di kelas dengan percaya diri!**

1. Gerakan yang paling aku kuasai adalah \_\_\_\_\_

\_\_\_\_\_

karena \_\_\_\_\_

2. Tanyakan pada temanmu, gerakan mana yang paling mereka kuasai.

Tanya juga alasannya.

Gerakan yang paling dikuasai temanku si \_\_\_\_\_

\_\_\_\_\_ adalah \_\_\_\_\_

karena \_\_\_\_\_



## Ayo Beraktivitas

**Bisakah kamu melakukan gerakan-gerakan yang ditunjukkan pada gambar?**

Kita akan berlomba jalan harimau, jalan gajah, dan gendong-gendongan!



Belajar Bersama Orang tua

Diskusikan dengan anak tentang sikap bekerjasama dan berhati-hati selama berwisata. Bimbinglah anak untuk melakukan gerakan-gerakan yang menyehatkan badan dan kebugaran jasmani.



## Ayo Mengamati

Amati gambar di bawah. Lalu lengkapi kalimat yang belum selesai dengan cermat!



Siswa kelas dua SD hari ini akan \_\_\_\_\_

Mereka berangkat pukul \_\_\_\_\_ naik \_\_\_\_\_

Ibu guru mengingatkan agar semua murid menjaga barang bawaannya. Setelah sampai di \_\_\_\_\_

\_\_\_\_\_, semua turun dari bus.

Ada banyak benda di sana.

Siswa-siswa kelas dua akan \_\_\_\_\_

Benda apa yang masih bisa dipakai lagi?





Tengah hari, Bu Guru berkata sekarang saatnya \_\_\_\_\_ Edo dan Lani menawarkan untuk \_\_\_\_\_ Beni menawarkan untuk \_\_\_\_\_ Bu Guru berterima kasih pada mereka.

Sore hari, saatnya untuk \_\_\_\_\_

Sebelumnya mereka \_\_\_\_\_ di sekitar pantai.

Menurut mereka, pantai tempat yang indah.

Mereka berjanji akan menjaga pantai agar tetap indah.



### Ayo Membaca

**Bacakan tulisanmu tentang tempat wisata yang pernah kamu kunjungi!**

Bacalah dengan cermat dan dengan intonasi yang tepat!

Saat temanmu sedang bercerita, dengarkan dengan baik!

Bila ada yang kurang kamu pahami, bertanyalah pada temanmu!



Setelah itu buatlah tulisan tentang apa yang diceritakan oleh temanmu!

Teman saya berkunjung ke \_\_\_\_\_

Nama teman saya \_\_\_\_\_

Di sana dia melihat \_\_\_\_\_

\_\_\_\_\_

Yang dia lakukan adalah \_\_\_\_\_

\_\_\_\_\_

Pengalaman bekerja sama dalam wisata itu adalah

\_\_\_\_\_

Hal yang istimewa di sana menurutnya adalah

\_\_\_\_\_

\_\_\_\_\_

Pengalaman paling berkesan di tempat itu adalah

\_\_\_\_\_

Menurut saya, tempat itu \_\_\_\_\_

karena \_\_\_\_\_

\_\_\_\_\_



### Ayo Berdiskusi

1. Sikap apa saja dalam cerita ini yang akan kamu lakukan bila pergi ke tempat wisata?
2. Menurutmu apa yang akan terjadi bila teman-teman Beni tidak menunjukkan sikap bekerjasama?

Perhatikan contoh di bawah.

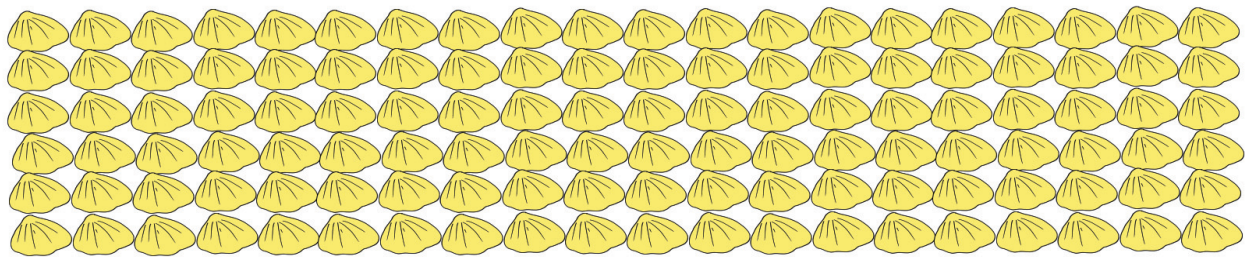

Setiap kelompok harus memiliki jumlah kulit kerang yang sama.

$120 = 60 \times 2 \rightarrow 2$  kelompok masing–masing 60 kulit kerang

$120 = 40 \times 3 \rightarrow 3$  kelompok masing–masing 40 kulit kerang

Dapatkah kamu menuliskan kalimat perkalian yang lain untuk 120?

$120 = \dots \times \dots \rightarrow \dots$  kelompok masing–masing  $\dots$  benda

$120 = \dots \times \dots \rightarrow \dots$  kelompok masing–masing  $\dots$  benda

Sekarang cobalah mengelompokkan benda–benda pada gambar berikut.

1.

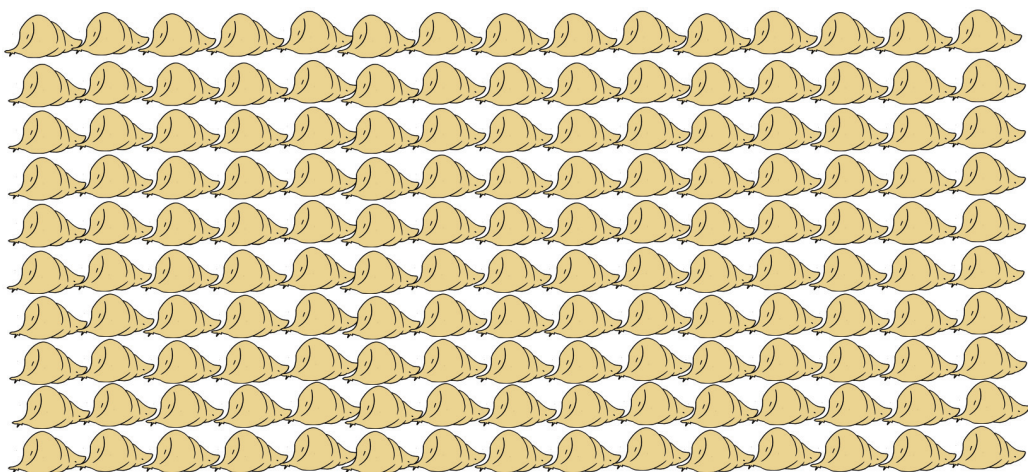

Cobalah mengelompokkan benda di atas dengan beberapa cara!

Setiap kelompok harus memiliki jumlah benda yang sama.

$150 = \dots \times \dots \rightarrow \dots$  kelompok masing–masing  $\dots$  benda

$150 = \dots \times \dots \rightarrow \dots$  kelompok masing–masing  $\dots$  benda

$150 = \dots \times \dots \rightarrow \dots$  kelompok masing–masing  $\dots$  benda

2.

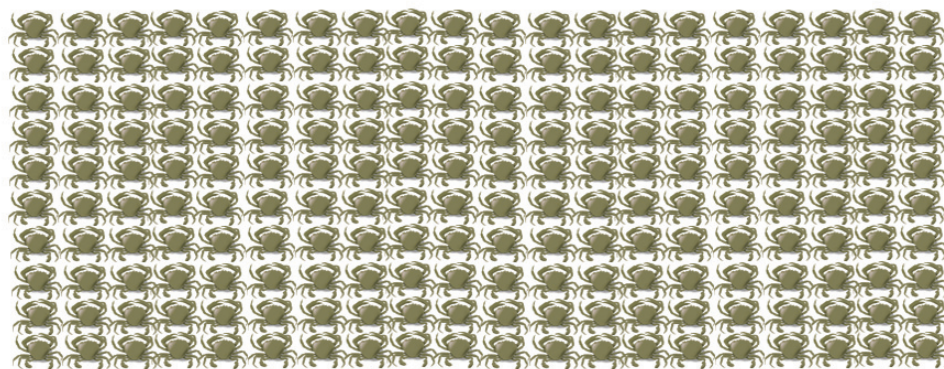

Cobalah mengelompokkan benda di atas dengan beberapa cara!

Setiap kelompok harus memiliki jumlah benda yang sama.

$200 = \dots \times \dots \rightarrow \dots$  kelompok masing–masing  $\dots$  benda

$200 = \dots \times \dots \rightarrow \dots$  kelompok masing–masing  $\dots$  benda

$200 = \dots \times \dots \rightarrow \dots$  kelompok masing–masing  $\dots$  benda



### Ayo Berlatih

**Kita akan belajar mengelompokkan dengan cermat.**

Perhatikan contoh di bawah.

$$8 = 4 \times 2$$



$$2 \times 2$$

$$\rightarrow 8 = 2 \times 2 \times 2$$

$\rightarrow$  8 adalah hasil dari perkalian 3 bilangan satu angka.

Sekarang lakukan sesuai contoh!

Kelompokkan bilangan di bawah menjadi perkalian 3 bilangan satu angka.

1.  $27 = \dots \times \dots \times \dots$

2.  $64 = \dots \times \dots \times \dots$

3.  $216 = \dots \times \dots \times \dots$

4.  $125 = \dots \times \dots \times \dots$



### Ayo Berkreasi

**Kita akan membuat kolase.**

Kolase adalah karya seni yang dibuat dengan menempelkan potongan-potongan benda.

Buatlah kolase tentang tempat wisata yang pernah kamu kunjungi!

Selamat berkarya!



Mengulangi kegiatan mengurai sebuah bilangan menjadi perkalian 3 bilangan satu dengan berbagai kemungkinan. Berdiskusi tentang jadwal kegiatan di tempat wisata yang pernah dikunjungi, dimulai pada saat berangkat, siang hari, sore hari sampai kembali ke rumah.



Berikan tanda centang (✓) pada kotak di bawah apabila siswa telah menguasai kemampuan di bawah!

1. Menulis hal-hal pokok aktivitas bermain dengan topik tertentu
2. Menyimpulkan isi cerita narasi yang telah ditulis
3. Menyebutkan bentuk-bentuk kegiatan bersama teman-teman satu kelas dalam keragaman kegemaran/hobi
4. Memberikan bantuan kepada teman sekolah yang berbeda jenis kelamin, kegemaran, agama, suku, dan sifat (karakter)
5. Melakukan beberapa sikap duduk yang benar dalam berbagai posisi
6. Berjalan dengan sikap tubuh yang benar
7. Mengurai sebuah bilangan menjadi perkalian 3 bilangan satu angka dengan berbagai kemungkinan
8. Menaksirkan hasil bagi dua bilangan dua angka dan satu angka (lebih dari 5) dengan pembulatan ke puluhan terdekat
9. Menggambar ekspresi dengan mengolah bentuk dan tekstur
10. Mewarnai gambar imajinatif yang telah dibuat

1. Tulislah sebuah cerita tentang aktivitas bermain di tempat wisata yang pernah kamu kunjungi!
2. Bagaimana perasaanmu saat mengunjungi tempat wisata tersebut? Mengapa?
3. Ada 15 ekor burung pipit. Tiap 5 ekor dilingkari dalam satu kelompok. Kalimat perkaliannya adalah ... x ... = ...
4. Perhatikan gambar di bawah!

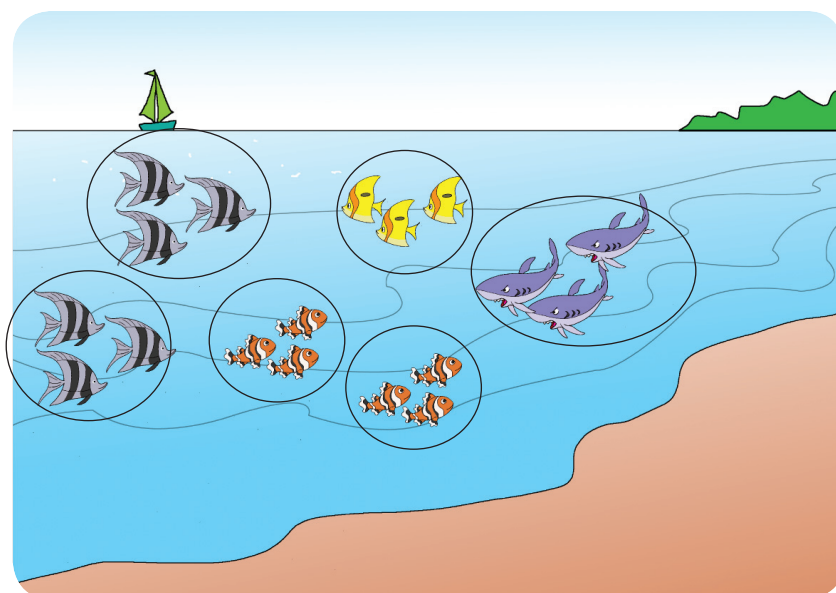

Ada ... ekor ikan. Tiap ... ekor dilingkari dalam satu kelompok. Kalimat perkaliannya adalah ... x ... = ...

5. Budi memiliki lima buah kotak. Satu kotak berisi 5 butir kelereng. Berapa butirkah jumlah seluruh kelereng Budi?

Jawab:

Jumlah kelereng seluruhnya

= ..... X .....

= ..... butir

6. Perhatikan gambar berikut!

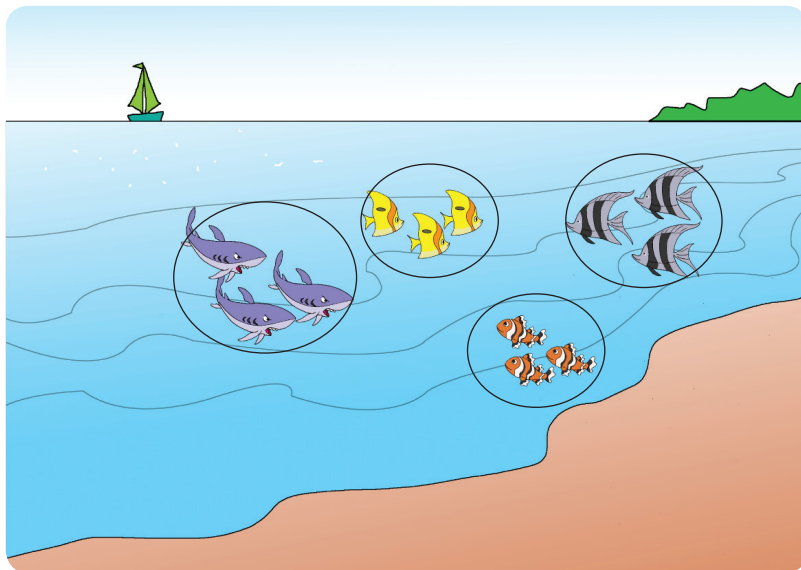

Ada ..... ekor ikan yang dibagi dalam ..... kelompok.  
Kalimat pembagiannya adalah ..... : ..... = .....

7. Tulislah contoh sikap memberikan bantuan kepada teman sekelasmu!

8. Tuliskanlah contoh kerjasama di tempat wisata!

9. Benda apakah yang bisa diolah menjadi benda baru yang ada di sekitar lingkunganmu?

10. Jika warna dicampurkan maka:

a. Merah + Biru menjadi warna = .....

b. Biru + Kuning menjadi warna = .....

c. Merah + Kuning menjadi warna = .....

## Daftar Pustaka

- Andrew, Moira. 1998. *Legend Into Language*. United Kingdom: Belair Publications Limited.
- , 1998. *Words With Wings Ideas for Writing in Different Forms and Contexts for Teachers of Children Aged Five to Eleven*. United Kingdom: Belair Publications Limited.
- Bromley, Karen, dkk. 1999. *50 Graphic Organizers or Reading, Writing & More*. New York: Scholastic.
- Butterworth, John and Geoff Thwaites. 2010. *Thinking Skills*. United Kingdom: Cambridge University Press.
- Dale, Liz and Rosie Tanner. 2012. *CLIL Activities A Resource for Subject and Language Teachers*. United Kingdom: Cambridge University Press.
- Harvey, Stephanie and Anne Goudvis. 2000. *Strategies That Teaching Comprehension to Enhance Understanding*. Markham, Ontario: Pembroke Publishers Limited.
- James, Frances and Ann Kerr. 1998. *On First Reading Ideas for Developing Reading Skills With Children from Four to Seven*. United Kingdom: Belair Publications Limited.
- Kemper, Dave, dkk. 1995. *Writers Express*. Burlington: Write Source Educational Publishing House.
- Kitching, Katie. 2000. *Sounds Like This: First Steps in Phonics, Linking Sounds with Letter Shapes*. United Kingdom: Belair Publications Limited.
- McKnight, Katherine S. 2013. *The Elementary Teacher's Big Book of Graphic Organizers*. San Fransisco: Jossey-Bass.
- Pica, Rae. 2012. *Permainan-permainan Pengembangan Karakter Anak-anak*. Jakarta: Indeks.
- Puchta, Herbert and Marion Williams. 1992. *Teaching Young Learners to Think*. USA: Helbling Languages 2011.
- Ramsey, Robert D. 1997. *Tips for Teachers: Kid-Tested Ideas, Strategies, and Inspirations*. Chicago: Contemporary Publishing Group.
- Schiller, Pam and Joan Rossano. 1990. *The Instan Curriculum*. USA: Gryphon House, Inc.
- Tim Abdi Guru. 2006. *Kreasi Seni Budaya dan Keterampilan untuk SD Kelas II*. Jakarta: Erlangga.
- Tim Bina Karya Guru. 2004. *Pendidikan Jasmani untuk Sekolah Dasar Kelas II*. Jakarta: Erlangga.
- Wright, Andrew. 2002. *Creating Stories With Children*. New York: Oxford University.
- Wyatt III, Robert L and Sandra Looper. 2004. *So You Have to Have A Portfolio*. California: Corwin Press.